

## 슬롯 볼 스프링 플런저, 표준 탄성

### 품목 설명/제품 이미지

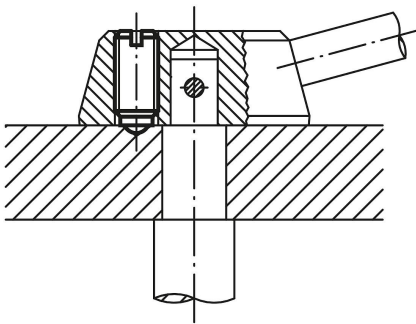

핸들 인덱싱



### 설명

#### 재질:

슬리브 스틸 경도 등급 5.8.

스틸 볼.

스프링 스틸 스프링 Kl. D.

#### 표면 마무리:

검정 산화. 불 경화.

### 도면

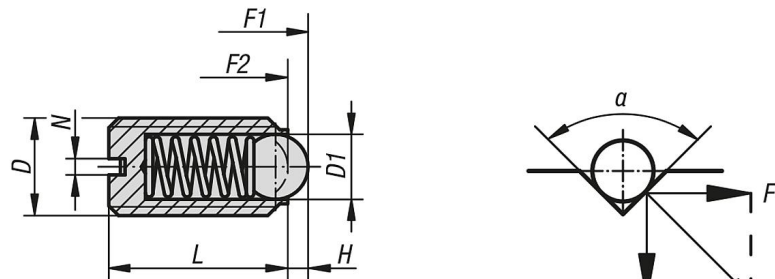

$$a = 60^\circ, F' = 1,732 \times F$$

$$a = 90^\circ, F' = F$$

$$a = 120^\circ, F' = 0,577 \times F$$

### 품목 요약

### 슬롯 볼 스프링 플런저, 표준 탄성

주문 번호	D	D1	L	H	N	시작 탄성 F1 약. N	탄성 종료 F2 약. N
K0309.03	M3	1,5	7	0,4	0,4	1,5	3
K0309.04	M4	2,5	9	0,8	0,6	4	10
K0309.05	M5	3	12	0,9	0,8	6	11
K0309.06	M6	3,5	14	1	1	9	13
K0309.08	M8	5	16	1,5	1,2	15	30
K0309.10	M10	6	19	2	1,6	20	40
K0309.12	M12	8	22	2,5	2	30	55

## 슬롯 볼 스프링 플런저, 표준 탄성

## 품목 요약

주문 번호	D	D1	L	H	N	시작 탄성 F1 약. N	탄성 종료 F2 약. N
K0309.16	M16	10	24	3,5	2,5	65	125
K0309.20	M20	12	30	4,5	2,5	80	160