

## 강판 스위벨 캐스터 및 고정 캐스터 무거운 모델

### 품목 설명/제품 이미지



#### 설명

##### 재질:

두꺼운 강판 소재 하우징, PA 6 소재 휠

##### 표면 마무리:

하우징, 프레스됨. 무거운 포크 및 바닥 플레이트 포함 스위벨 캐스터 하우징, 매우 무거운 중간 볼트로 체결되고 고정됨. 턴테이블은 추가로 특별히 성형되고 경화처리된 베어링 셸로 강화되었습니다. 슬라이딩 베어링 포함 휠.

##### 정보:

휠 축, 나사 체결됨. 이 휠은 특형 충격 및 진동에 강하고 높은 내마모성을 가집니다.

강판 스위벨 캐스터 및 고정 캐스터 무거운 모델

도면

스위벨 캐스터

고정 캐스터

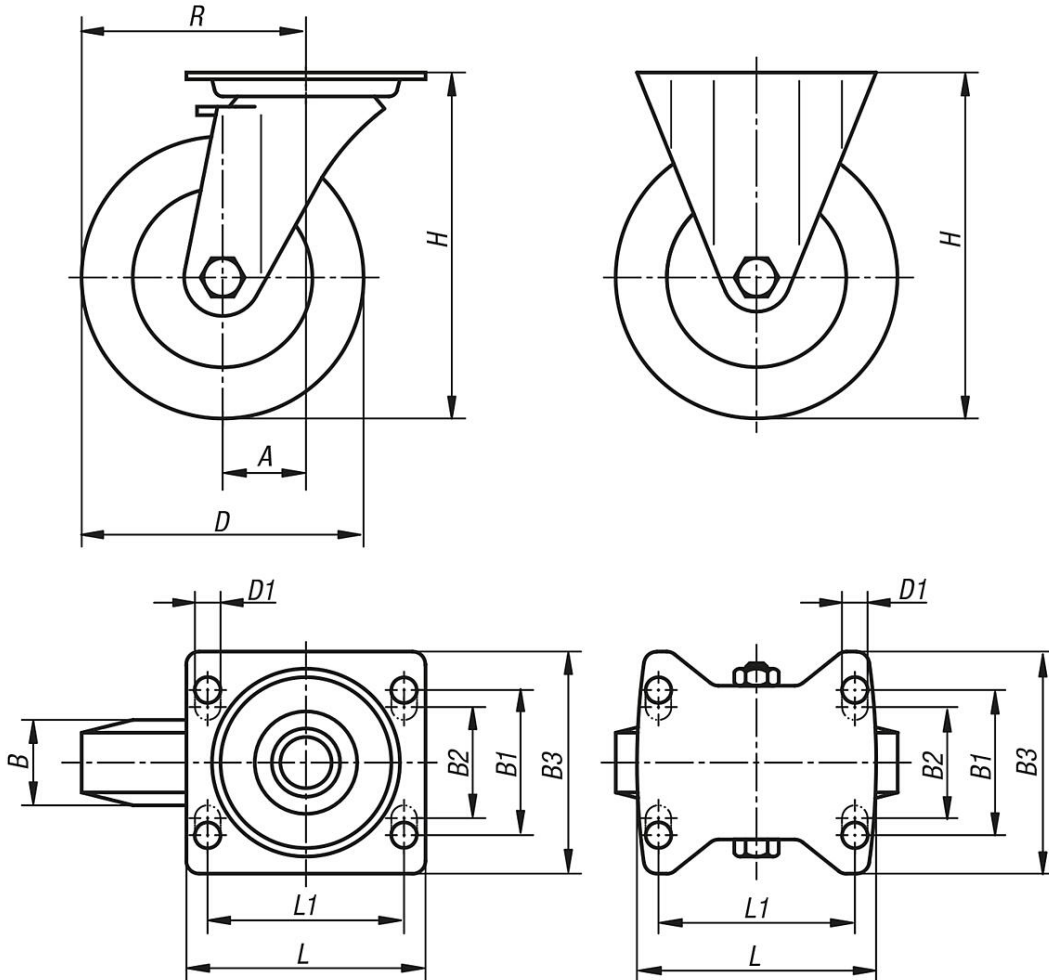

턴테이블 베어링:

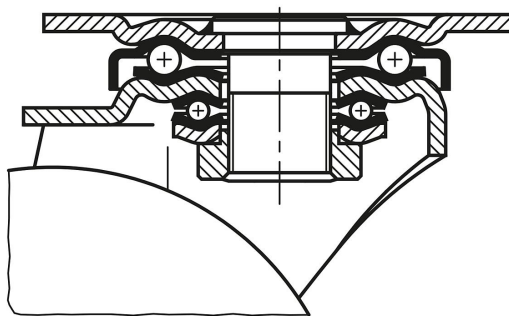

품목 요약

무거운 모델 강판 스위벨 캐스터 및 고정 캐스터

주문 번호	설명	모델 1	휠 베어링	A	B	B1	B2	B3	D	D1	H	L	L1	R	지탱력 kg
K1771.100371	고정 캐스터	로킹 시스템 미포함	슬라이딩 베어링	-	37	60	-	85	100	9	140	100	80	-	280
K1771.125401	고정 캐스터	로킹 시스템 미포함	슬라이딩 베어링	-	40	60	-	85	125	9	165	100	80	-	300

## 강판 스위벨 캐스터 및 고정 캐스터 무거운 모델

### 품목 요약

주문 번호	설명	모델 1	휠 베어링	A	B	B1	B2	B3	D	D1	H	L	L1	R	지탱력 kg
K1771.150501	고정 캐스터	로킹 시스템 미포함	슬라이딩 베어링	-	50	80	75	110	150	11	197	140	105	-	400
K1771.200501	고정 캐스터	로킹 시스템 미포함	슬라이딩 베어링	-	50	80	75	110	200	11	245	140	105	-	600
K1771.10037	스위벨 캐스터	로킹 시스템 미포함	슬라이딩 베어링	45	37	60	-	85	100	9	140	100	80	95	280
K1771.12540	스위벨 캐스터	로킹 시스템 미포함	슬라이딩 베어링	45	40	60	-	85	125	9	165	100	80	107,5	300
K1771.15050	스위벨 캐스터	로킹 시스템 미포함	슬라이딩 베어링	65	50	80	75	110	150	11	197	140	105	140	400
K1771.20050	스위벨 캐스터	로킹 시스템 미포함	슬라이딩 베어링	70	50	80	75	110	200	11	245	140	105	170	600
K1771.100372	스위벨 캐스터	stop-top 로킹 시스템 포함	슬라이딩 베어링	45	37	60	-	85	100	9	140	100	80	95	280
K1771.125402	스위벨 캐스터	stop-top 로킹 시스템 포함	슬라이딩 베어링	45	40	60	-	85	125	9	165	100	80	107,5	300
K1771.150502	스위벨 캐스터	stop-top 로킹 시스템 포함	슬라이딩 베어링	65	50	80	75	110	150	11	197	140	105	140	400
K1771.200502	스위벨 캐스터	stop-top 로킹 시스템 포함	슬라이딩 베어링	70	50	80	75	110	200	11	245	140	105	170	600