

강판 스위벨 캐스터 및 고정 캐스터 표준 모델

품목 설명/제품 이미지



설명

재질:
강판 하우징. PA 6 휠

표면 마무리:
프레스된 하우징. 테이블 및 볼 보호 장치에 이중 볼 베어링이 있는 스위벨 캐스터 하우징. 슬라이딩 베어링 포함 휠.

정보:
PA 6 소재 휠은 롤링 저항이 적으며 내부식성 및 내마모성이고 특히 충격 및 진동에 강합니다.

강판 스위벨 캐스터 및 고정 캐스터 표준 모델

도면

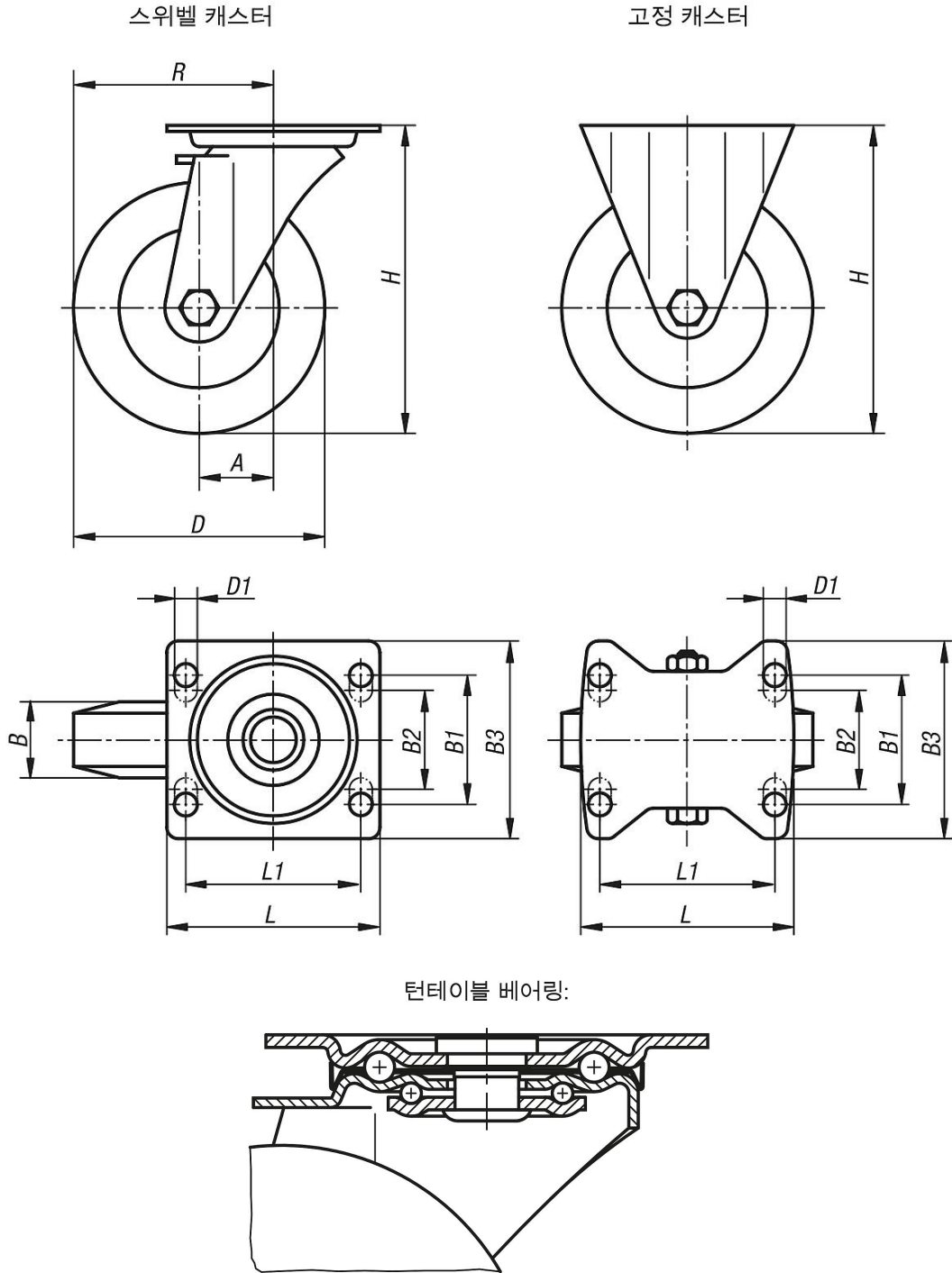

품목 요약

표준 모델 강판 스위벨 캐스터 및 고정 캐스터

주문 번호	설명	모델 1	휠 베어링	A	B	B1	B2	B3	D	D1	H	L	L1	R	지탱력 kg
K1770.075321	고정 캐스터	로킹 시스템 미포함	슬라이딩 베어링	-	32	60	-	85	75	9	98	100	80	-	200
K1770.100371	고정 캐스터	로킹 시스템 미포함	슬라이딩 베어링	-	37	60	-	85	100	9	125	100	80	-	200
K1770.125401	고정 캐스터	로킹 시스템 미포함	슬라이딩 베어링	-	40	60	-	85	125	9	150	100	80	-	200
K1770.150501	고정 캐스터	로킹 시스템 미포함	슬라이딩 베어링	-	50	80	75	110	150	11	190	140	105	-	400

강판 스위벨 캐스터 및 고정 캐스터 표준 모델

품목 요약

주문 번호	설명	모델 1	휠 베어링	A	B	B1	B2	B3	D	D1	H	L	L1	R	지탱력 kg
K1770.07532	스위벨 캐스터	로킹 시스템 미포함	슬라이딩 베어링	35	32	60	-	85	75	9	98	100	80	72,5	200
K1770.10037	스위벨 캐스터	로킹 시스템 미포함	슬라이딩 베어링	35	37	60	-	85	100	9	125	100	80	85	200
K1770.12540	스위벨 캐스터	로킹 시스템 미포함	슬라이딩 베어링	40	40	60	-	85	125	9	150	100	80	102,5	200
K1770.15050	스위벨 캐스터	로킹 시스템 미포함	슬라이딩 베어링	60	50	80	75	110	150	11	190	140	105	135	400
K1770.075322	스위벨 캐스터	stop-fix 로킹 시스템 포함	슬라이딩 베어링	35	32	60	-	85	75	9	98	100	80	72,5	200
K1770.100372	스위벨 캐스터	stop-fix 로킹 시스템 포함	슬라이딩 베어링	35	37	60	-	85	100	9	125	100	80	85	200
K1770.125402	스위벨 캐스터	stop-fix 로킹 시스템 포함	슬라이딩 베어링	40	40	60	-	85	125	9	150	100	80	102,5	200
K1770.150502	스위벨 캐스터	stop-fix 로킹 시스템 포함	슬라이딩 베어링	60	50	80	75	110	150	11	190	140	105	135	400