

강판 스위벨 캐스터 및 고정 캐스터 무거운 모델

품목 설명/제품 이미지



설명

재질:

강판 소재 하우징, 표준 솔리드 고무 타이어 포함 휠, 폴리아미드 소재 림.

표면 마무리:

하우징, 프레스뮴. 턴테이블에 이중 볼 베어링이 있는 스위벨 캐스터 하우징. 슬라이딩 베어링 포함 휠.

정보:

휠 축, 나사 체결됨. 표준 솔리드 고무 휠은 충격과 진동에 강하며 내부 식성입니다.

강판 스위벨 캐스터 및 고정 캐스터 무거운 모델

도면

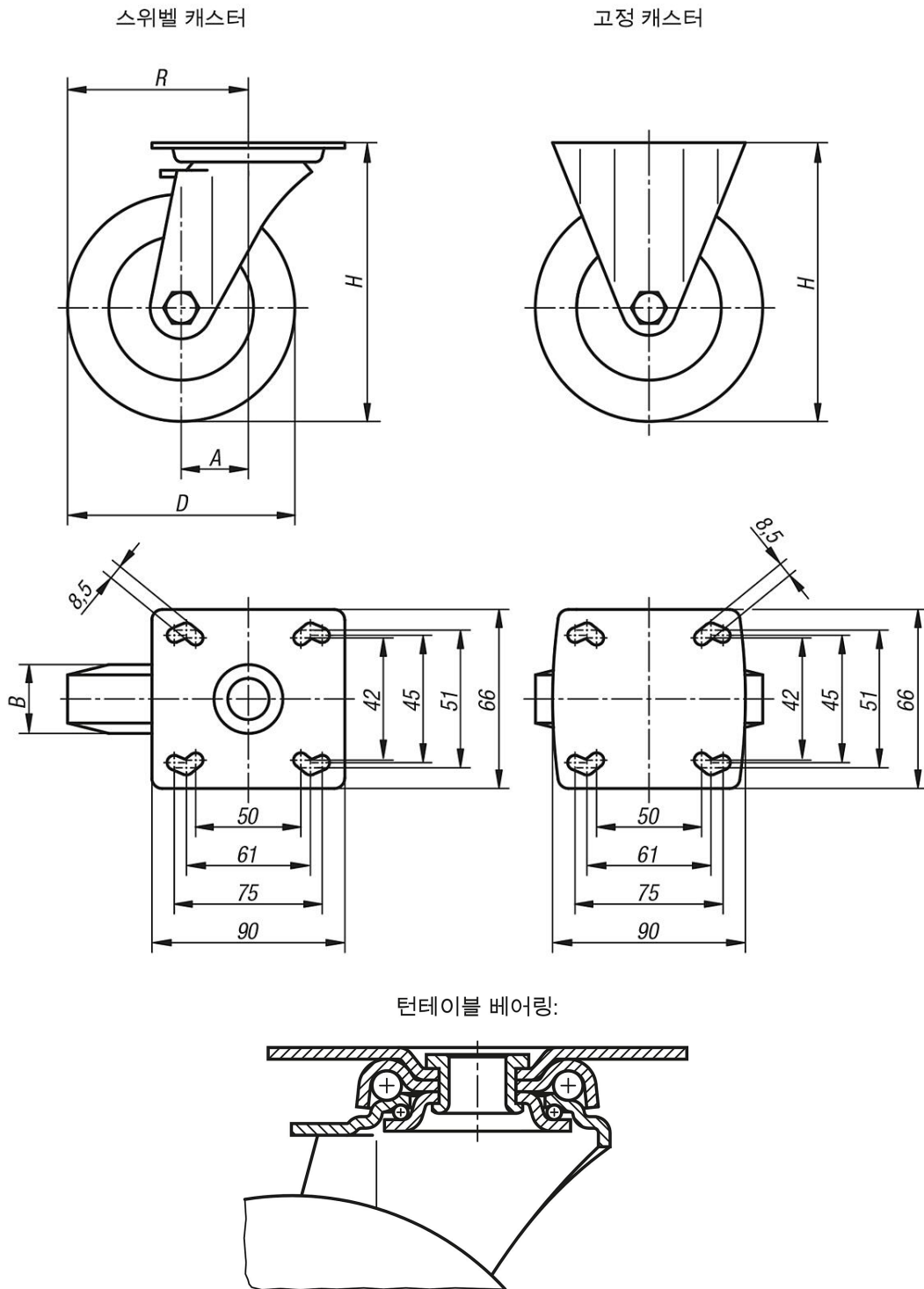

품목 요약

무거운 모델 강판 스위벨 캐스터 및 고정 캐스터

주문 번호	설명	모델 1	휠 베어링	A	B	D	H	R	지탱력 kg
K1760.080251	고정 캐스터	로킹 시스템 미포함	슬라이딩 베어링	-	25	80	111	-	60
K1760.100321	고정 캐스터	로킹 시스템 미포함	슬라이딩 베어링	-	32	100	136	-	90

강판 스위벨 캐스터 및 고정 캐스터 무거운 모델

품목 요약

주문 번호	설명	모델 1	휠 베어링	A	B	D	H	R	지탱력 kg
K1760.125251	고정 캐스터	로킹 시스템 미포함	슬라이딩 베어링	-	25	125	161	-	80
K1760.125321	고정 캐스터	로킹 시스템 미포함	슬라이딩 베어링	-	32	125	161	-	100
K1760.08025	스위벨 캐스터	로킹 시스템 미포함	슬라이딩 베어링	40	25	80	111	80	60
K1760.10032	스위벨 캐스터	로킹 시스템 미포함	슬라이딩 베어링	40	32	100	136	90	90
K1760.12525	스위벨 캐스터	로킹 시스템 미포함	슬라이딩 베어링	40	25	125	161	102,5	80
K1760.12532	스위벨 캐스터	로킹 시스템 미포함	슬라이딩 베어링	40	32	125	161	102,5	100
K1760.080252	스위벨 캐스터	stop-fix 로킹 시스템 포함	슬라이딩 베어링	40	25	80	111	80	60
K1760.100322	스위벨 캐스터	stop-fix 로킹 시스템 포함	슬라이딩 베어링	40	32	100	136	90	90
K1760.125252	스위벨 캐스터	stop-fix 로킹 시스템 포함	슬라이딩 베어링	40	25	125	161	102,5	80
K1760.125322	스위벨 캐스터	stop-fix 로킹 시스템 포함	슬라이딩 베어링	40	32	125	161	102,5	100