

## 장치 스위벨 캐스터 및 고정 캐스터 표준 모델

### 품목 설명/제품 이미지



#### 설명

##### 재질:

강판 소재 하우징, 표준 슬리드 고무 타이어 소재 휠, 폴리아미드 소재 림

##### 표면 마무리:

하우징, 프레스뮴. 턴테이블에 이중 볼 베어링이 있는 스위벨 캐스터 하우징. 슬라이딩 베어링 포함 휠.

##### 정보:

휠 축, 나사 체결됨. 볼트 홀 포함 스위벨 캐스터 및 고정 캐스터. 무흔적 회색 휠.

### 도면

스위벨 캐스터

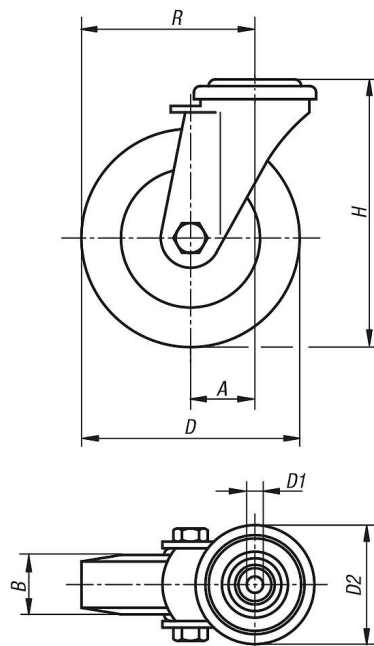

고정 캐스터

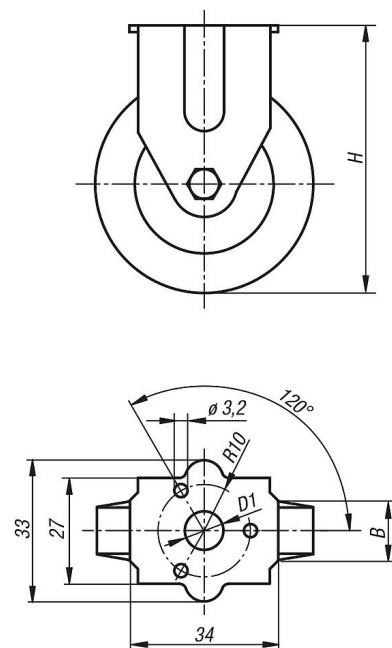

## 장치 스위벨 캐스터 및 고정 캐스터 표준 모델

도면

턴테이블 베어링:

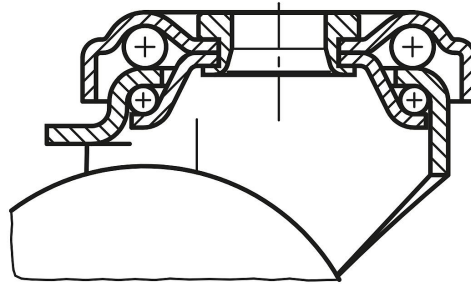

### 품목 요약

#### 표준 모델 장치 스위벨 캐스터 및 고정 캐스터

주문 번호	설명	모델 1	휠 베어링	A	B	D	D1	D2	H	R	지탱력 kg
K1759.050181	고정 캐스터	로킹 시스템 미포함	슬라이딩 베어링	-	18	50	11	-	69	-	40
K1759.075251	고정 캐스터	로킹 시스템 미포함	슬라이딩 베어링	-	25	75	11	-	98	-	60
K1759.05018	스위벨 캐스터	로킹 시스템 미포함	슬라이딩 베어링	25	18	50	11	43	69	50	40
K1759.07525	스위벨 캐스터	로킹 시스템 미포함	슬라이딩 베어링	28	25	75	11	43	98	65,5	60
K1759.10025	스위벨 캐스터	로킹 시스템 미포함	슬라이딩 베어링	33	25	100	11	43	121	83	70
K1759.050182	스위벨 캐스터	stop-fix 로킹 시스템 포함	슬라이딩 베어링	25	18	50	11	43	69	50	40
K1759.075252	스위벨 캐스터	stop-fix 로킹 시스템 포함	슬라이딩 베어링	28	25	75	11	43	98	65,5	60
K1759.100252	스위벨 캐스터	stop-fix 로킹 시스템 포함	슬라이딩 베어링	33	25	100	11	43	121	83	70