

## 클램핑 핀, 스테인리스 스틸

### 품목 설명/제품 이미지



#### 설명

**재질:**  
스테인리스 스틸

**표면 마무리:**  
경화.

**정보:**  
색상이 경화 과정으로 인해 도면과 다를 수 있습니다.

**액추에이션 원리:**  
클램핑 핀을 나사에 돌려넣고 조이십시오. 설치 도면을 참조하십시오.

**액세서리:**  
원형 포지셔너 마운트 K1740.  
플랜지 포지셔너 마운트 K1741.

**도면 설명:**  
1) 플레이트

## 클램핑 핀, 스테인리스 스틸

도면

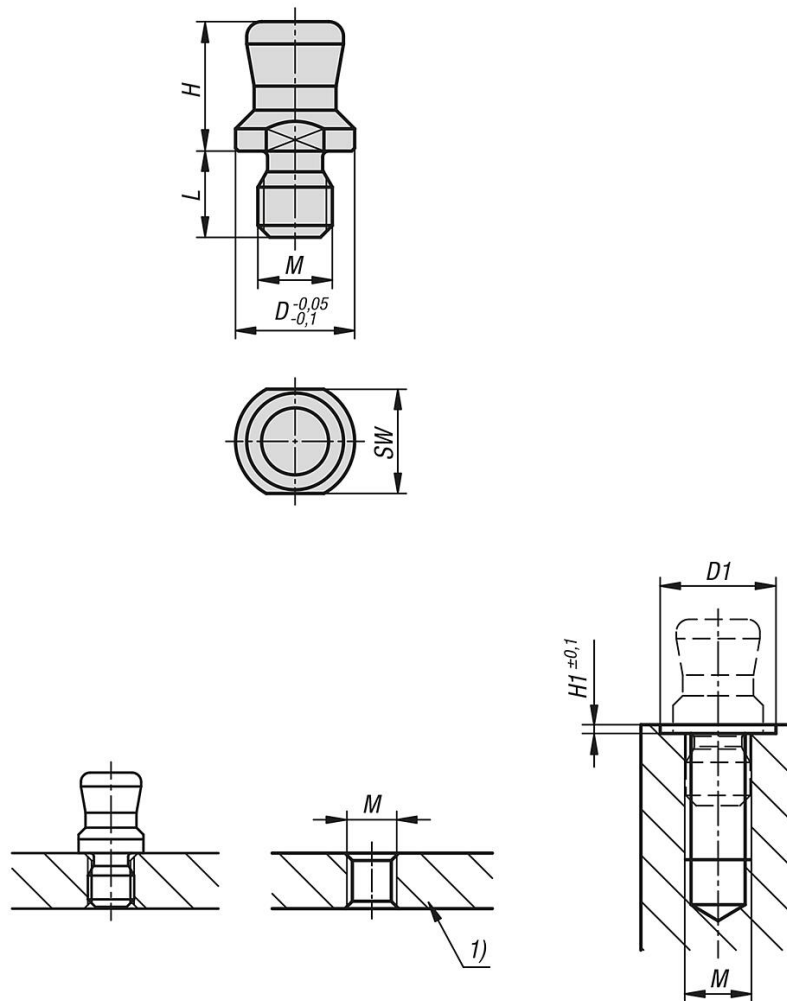

### 품목 요약

#### 클램핑 핀, 스테인리스 스틸

주문 번호	D	D1	H	H1	L	M	SW
K1564.16	6	7	7,6	0,5	5,8	M04X0,7	5
K1564.18	8	9	8,7	0,5	5,8	M05X0,8	7