

수동 토글 프레스

품목 설명/제품 이미지



설명

재질:

프레스 스탠드 주강.
공압 푸시 풀 클램프는 K0088을 참고함.

표면 마무리:

청색 도색된 프레스 스탠드.
공압 푸시 풀 클램프는 K0088을 참고.

정보:

이 타입은 완전 조립 키트로 재주문 할 수 있습니다.
기술 데이터와 클램핑 장력은 K0088을 참고함.

도면 설명:

1) 좌측 혹은 우측 그립 고정 가능

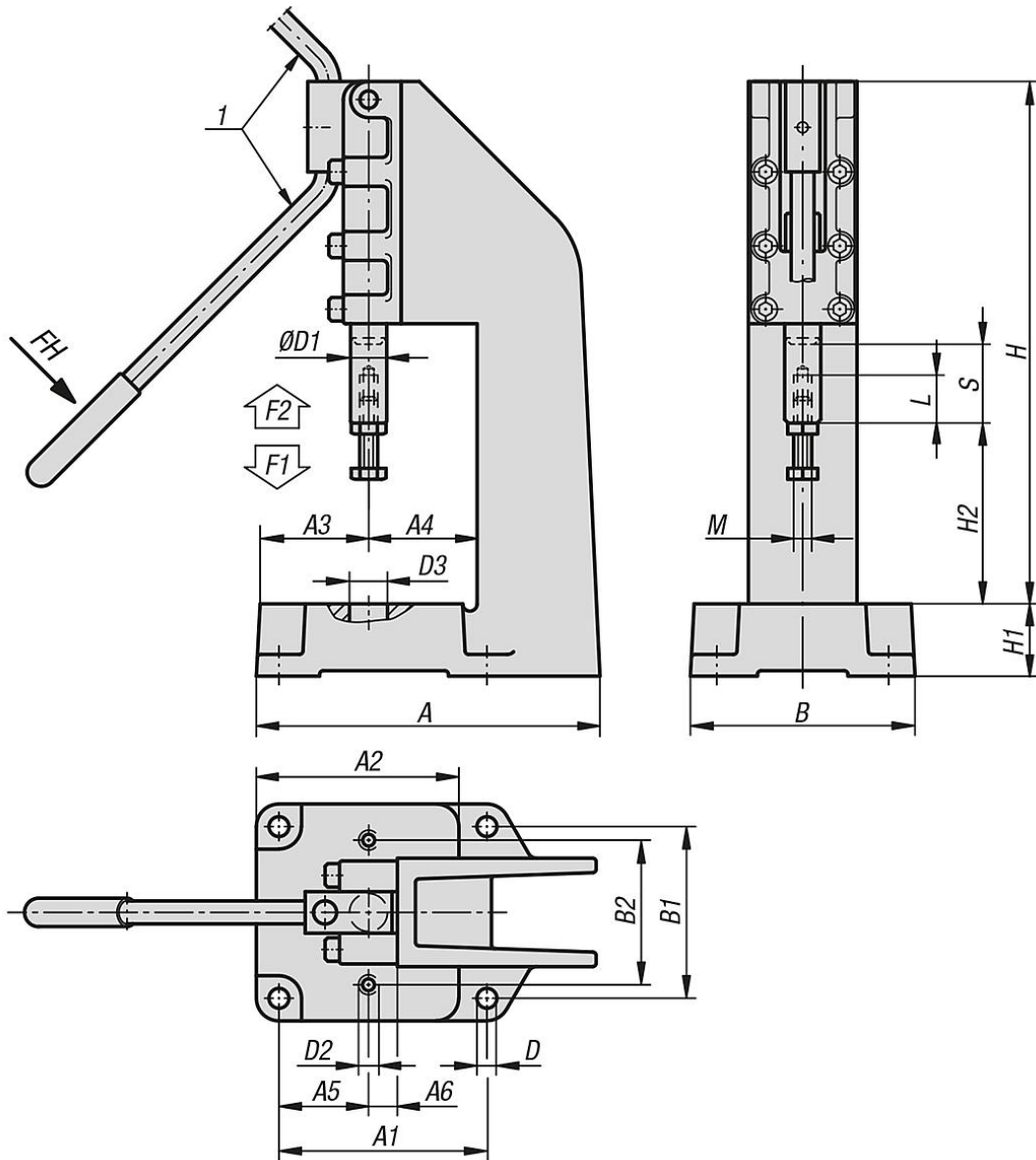

품목 요약

수동 토글 프레스

주문 번호	그립의 개구 각도	손 힘 FH N	클램핑력 F1 N	홀딩력 F2 N
K1550.06000	185°	140	3000	6000
K1550.12000	185°	160	5000	12000
K1550.25000	185°	180	7000	25000

주문 번호	A	A1	A2	A3	A4	A5	A6	B	B1	B2	D	D1	D2	D3	H	H1	H2	L	M	스트로크 S
K1550.06000	157	95	95	56	44	46,5	12	105	80	70	9	14	M8	15,5	202	32	75	30	M8	32
K1550.12000	210	115	113	62	60	49,6	18	126	95	80	11	19,9	M10	20	290	40	100	40	M10	50
K1550.25000	238	145	139	65	75	52	22	150	125	90	11	25	M10	30	418	50	120	60	M12	75

