

수평형 퀵 클램프 앵글훅 및 조절형 클램핑 스펀들 장착

품목 설명/제품 이미지

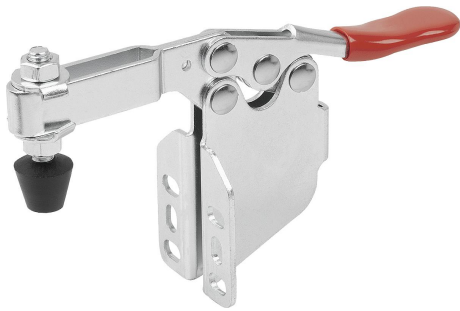

설명

재질:
스틸.

표면 마무리:
스틸, 아연 도금
플라스틱 그립, 내유성

정보:
클램핑 스펀들은 네오프렌 압력 패드와
함께 공급되어 집니다.

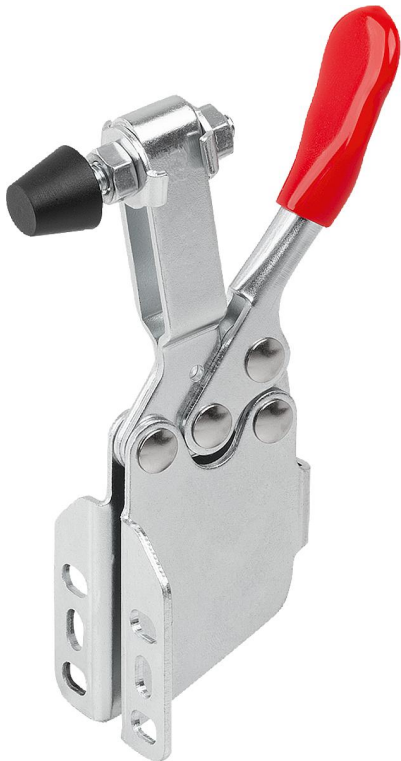

수평형 킥 클램프 앵글풋 및 조절형 클램핑 스프인들 장착

도면

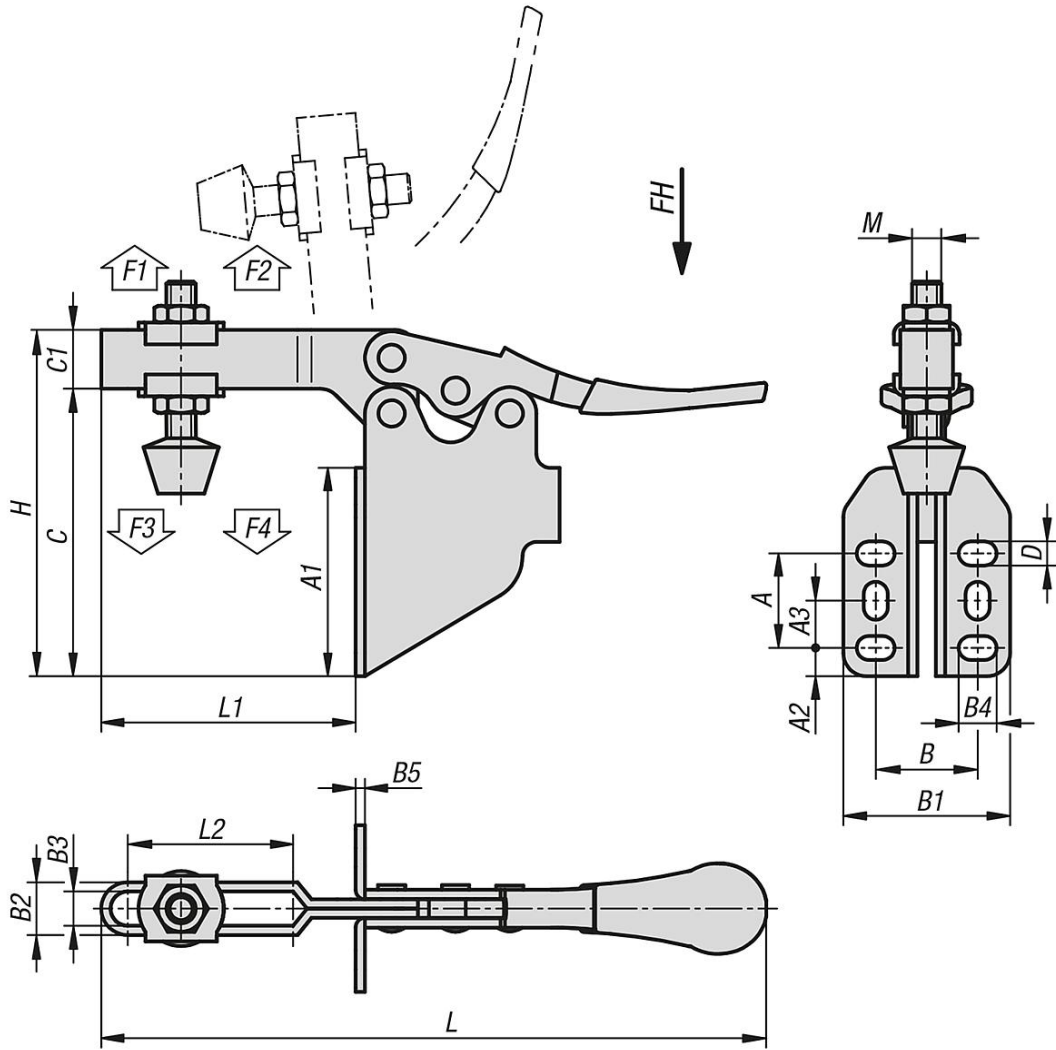

품목 요약

앵글풋 및 조절형 클램핑 스프인들이 장착된 수평형 킥 클램프

주문 번호	홀딩암의 개구 각도		그립의 개구 각도	손 힘 FH N	홀딩력 F1 N	홀딩력 F2 N	클램핑력 F3 N	클램핑력 F4 N
K1542.01200	85°	73°		100	600	1200	300	700
K1542.02800	90°	65°		160	1200	2800	600	1000

주문 번호	A	A1	A2	A3	B	B1	B2	B3	B4	B5	C	C1	D	H	L	L1	L2	M
K1542.01200	20,4	45	6,1	10,2	22	36	11,4	7,4	8,2	2	62,1	12,7	5,2	74,8	143,5	54,9	35,6	M6x44
K1542.02800	21,4	40	5,9	10,7	27,6	42,4	14,7	8,7	9,7	3	67,2	12,7	6,7	79,9	173	68	39,1	M8x63