

클램핑 바 장치 유닛용

품목 설명/제품 이미지



설명

재질:
경화 스틸 1.7131.

표면 마무리:
검정 산화 마무리.
케이스 경화처리 및 연마.

정보:
클램핑 바는 T-슬롯을 통해 장치 유닛의 고정에 이용됩니다.
클램핑 바를 기계 테이블 또는 베이스 부품에 유연하게 설치하는 것은 해당 드릴 스페이싱을 통해 이루어집니다.
고정 구멍과 고정 슬롯 구멍 결합으로 대각선 설치가 가능합니다.

액세서리:
소켓 헤드 스크류 DIN 912
T-슬롯용 너트 DIN 508

도면

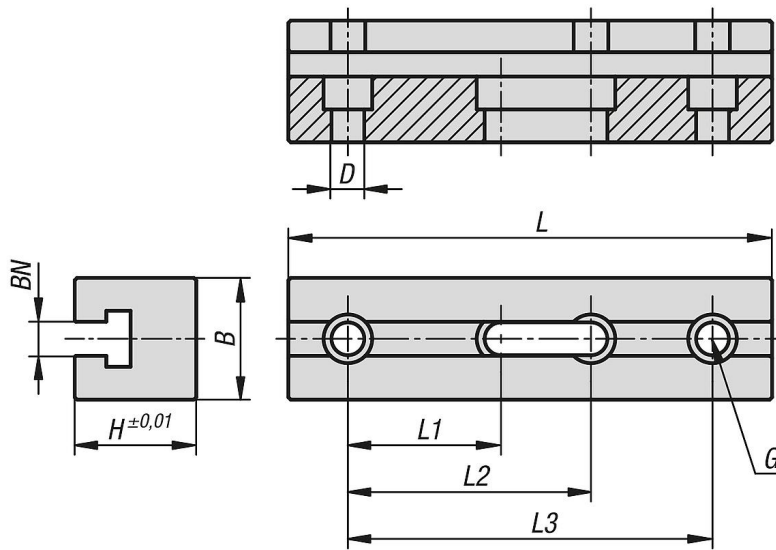

품목 요약

장치 유닛용 클램핑 바

주문 번호	BN=슬롯 너비	B	D	H	L	L1	L2	L3	G 소켓 헤드 스크류용
K1537.14149	14	48	13,5	50	149	63	100	-	M12
K1537.14199	14	48	13,5	50	199	63	100	150	M12
K1537.18149	18	58	17,5	60	149	63	100	-	M16
K1537.18199	18	58	17,5	60	199	63	100	150	M16

