

교환 팔레트, 회주철, 그리드 홀 있음

품목 설명/제품 이미지

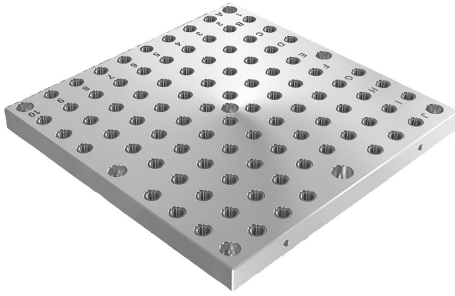

설명

재질:
GJL 300.

표면 마무리:
클램핑 표면, 연마

정보:
그리드 홀이 있는 교환 팔레트는 앵글 플레이트와 함께 양면으로 사용됩니다. 교환 팔레트는 앵글 플레이트에 양면으로 끼워 고정됩니다. 이를 통해 효율적인 클램핑 지그의 교환이 가능합니다. 영숫자로 표시된 그리드 홀은 반복 시 클램핑 유닛의 지정된 할당을 보장합니다. 그리드 홀을 막기 위한 보호 플러그는 별도로 주문해야 합니다.

도면 설명:

- 1) 그리드 홀
- 2) 소켓 헤드 나사 DIN 912용, M16 관통홀

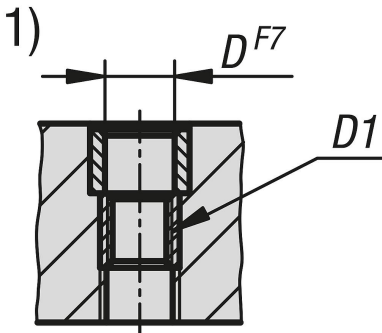

도면

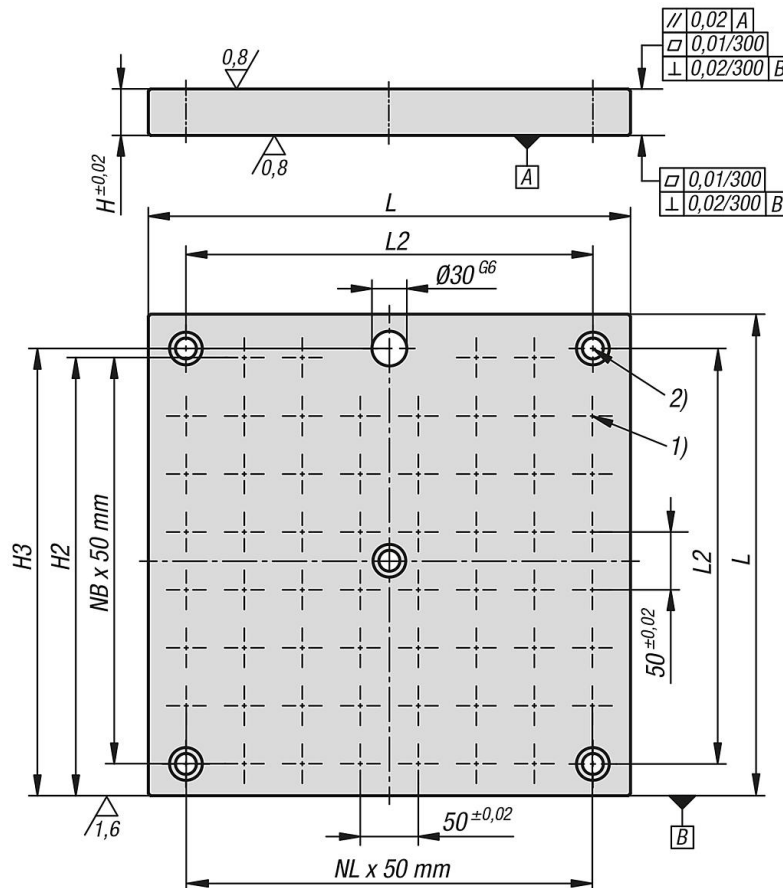

교환 팔레트, 회주철, 그리드 홀 있음

품목 요약

교환 팔레트, 회주철, 그리드 홀 있음

주문 번호	L	H	D	D1	H2	H3	L2	N1=그리드 홀 수	NL=조립 홀 수	NB=조립 홀 수	마운팅 드릴 홀 수
K0801.2124040	400	40	12	M12	370	370	350	58	7	7	5
K0801.2125050	500	40	12	M12	470	470	450	94	9	9	7
K0801.2126363	630	40	12	M12	585	600	580	138	11	11	7
K0801.2128080	800	50	12	M12	770	770	750	250	15	15	7
K0801.2164040	400	40	16	M16	370	370	350	58	7	7	5
K0801.2165050	500	40	16	M16	470	470	450	90	9	9	7
K0801.2166363	630	40	16	M16	585	600	580	138	11	11	7
K0801.2168080	800	50	16	M16	770	770	750	246	15	15	7