

팔레트, 회주철, T-슬롯 있음

품목 설명/제품 이미지

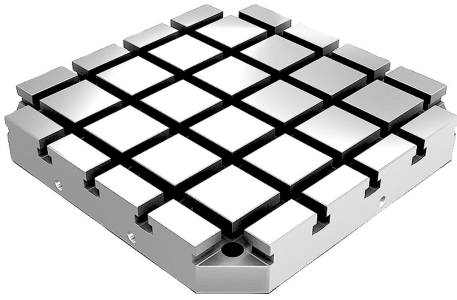

설명

재질:
GJL 300.

표면 마무리:
장착면 및 클램핑 표면, 연마됨.

정보:

T-슬롯이 있는 팔레트는 모듈식 고정장치를 구성하는 데 사용됩니다. 이 팔레트는 기계 테이블에 바로 배치 및 고정됩니다.

세로 및 가로 방향의 정확한 슬롯 간격은 클램핑 과정에서 매우 높은 반복 정확도를 보장합니다. 팔레트는 DIN55201 및 JIS6337-1980에 따라 공작기계용 기계 테이블에 적합합니다.

DIN 55201에 따라 기계 테이블의 팔레트 표시를 위한 포지셔닝 볼트는 별도로 주문해야 합니다.

운반용 T-슬롯 너트가 있는 링 나사를 포함하여 제공됩니다.

요청 시 다른 치수도 공급 가능합니다.

도면 설명:

1) 소켓 헤드 나사 DIN 912용 관통홀 (D3/D4)

팔레트, 회주철, T-슬롯 있음

도면

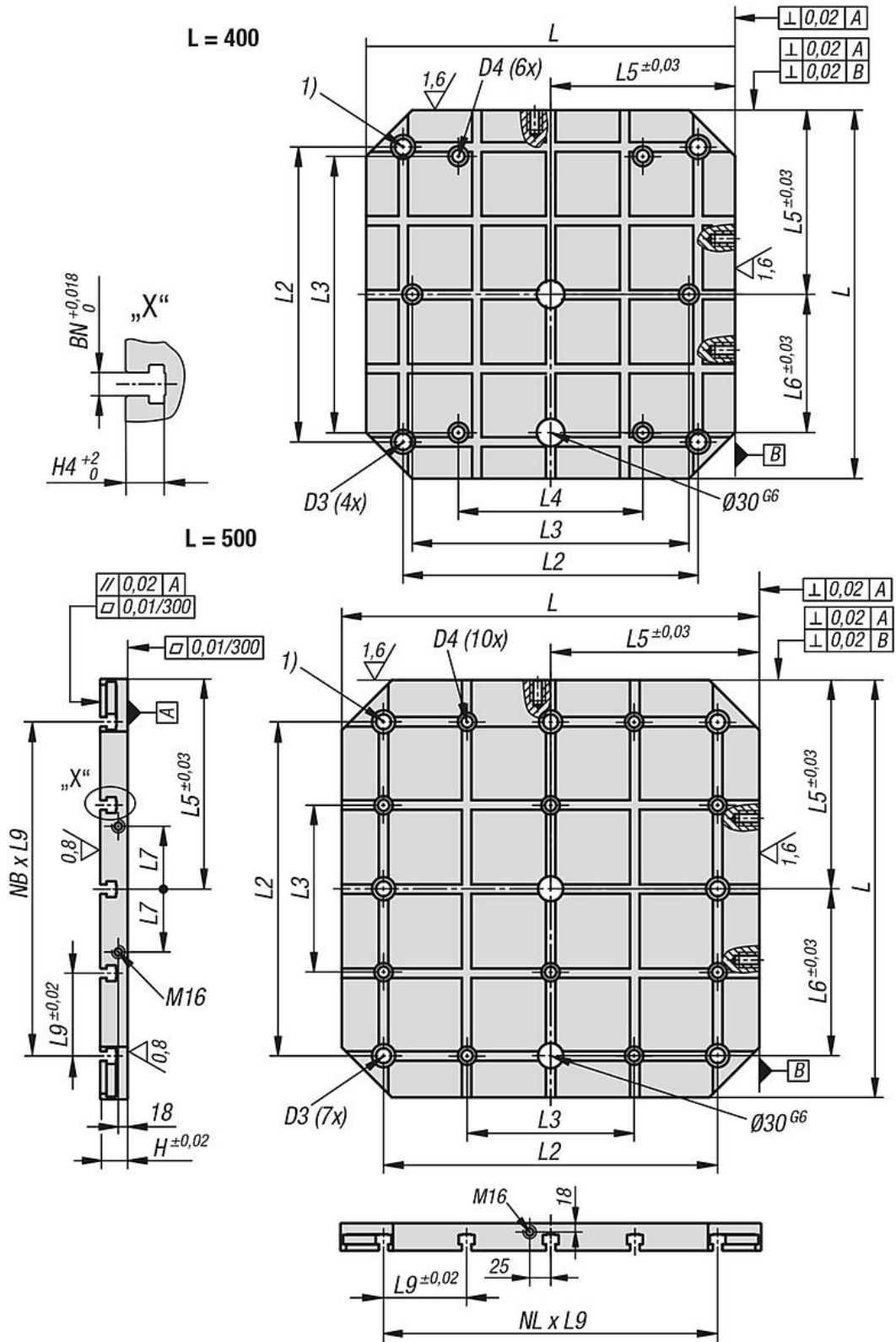

도면

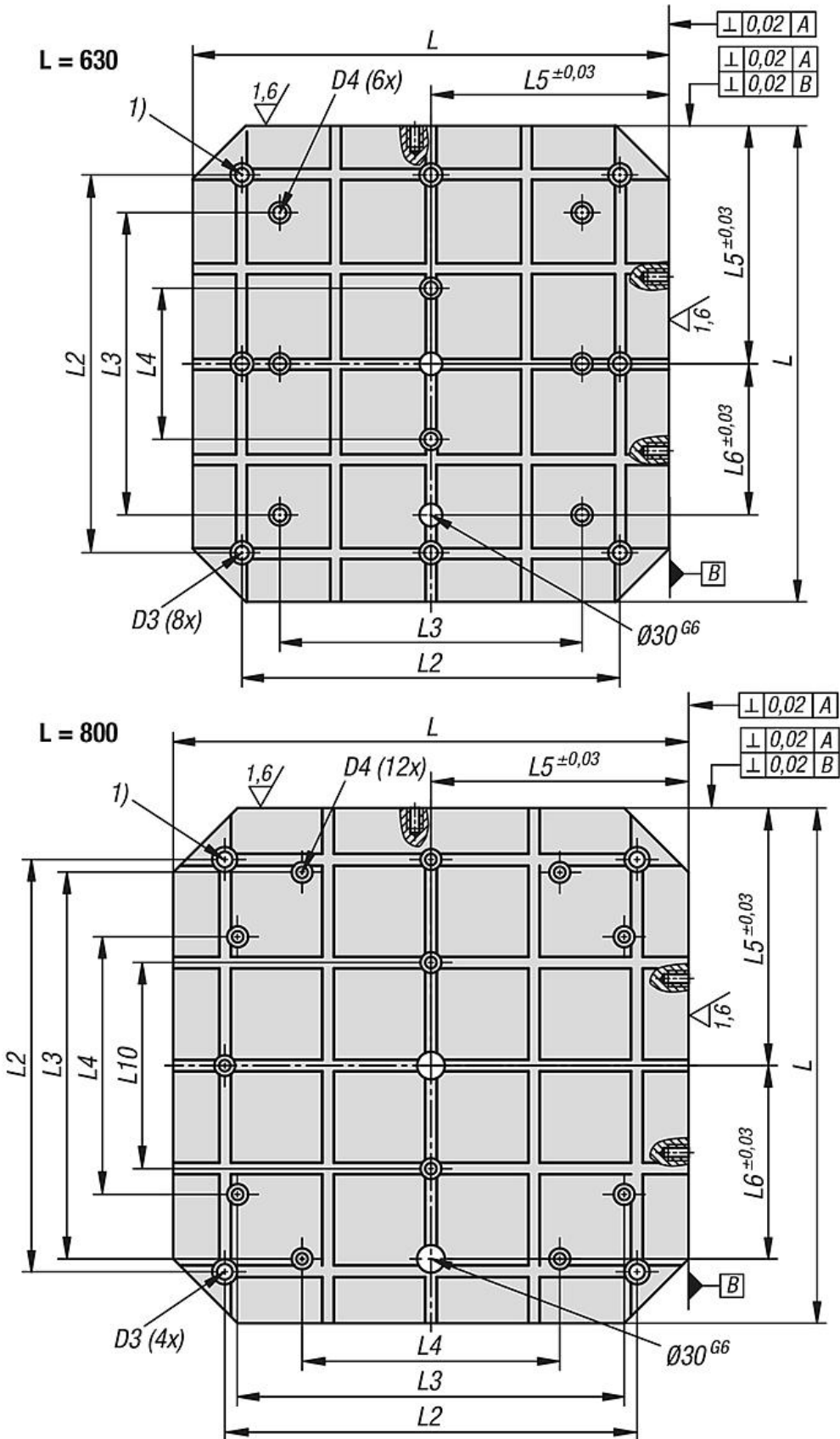

팔레트, 회주철, T-슬롯 있음

품목 요약

팔레트, 회주철, T-슬롯 있음

주문 번호	L	H	H4	D3	D4	L2	L3	L4	L5	L6	L7	L9	L10	BN=슬롯 너비	NL=조립 홀 수	NB=조립 홀 수
K0806.3144040	400	60	23	M16	M12	320	300	200	200	150	55	80	-	14	4	4
K0806.3145050	500	60	23	M16	M12	400	200	-	250	200	75	100	-	14	4	4
K0806.3146363	630	60	23	M16	M16	500	400	200	315	200	100	125	-	14	4	4
K0806.3148080	800	60	23	M16	M16	640	600	400	400	300	135	160	320	14	4	4
K0806.3184040	400	75	30	M16	M12	320	300	200	200	150	55	80	-	18	4	4
K0806.3185050	500	75	30	M16	M12	400	200	-	250	200	75	100	-	18	4	4
K0806.3186363	630	75	30	M16	M16	500	400	200	315	200	100	125	-	18	4	4
K0806.3188080	800	75	30	M16	M16	640	600	400	400	300	135	160	320	18	4	4