

코터 핀 홀이 있는 볼트는 포크 헤드에 적

품목 설명/제품 이미지



설명

재질:

스틸 1.0718 또는 스테인레스 스틸 1.4305.

표면 마무리:

스틸: 전기 아연 도금

스테인레스 스틸: 자연적 마무리

정보:

코터 핀 홀이 있는 볼트는 포크 헤드 DIN 71752에 적합합니다. 코터 핀으로 잠급니다.

코터 핀은 볼트용 잠금 부품으로 사용됩니다. 적합한 포크 헤드와 결합하면 완벽하게 기능하는 포크 조인트가 완성됩니다.

도면

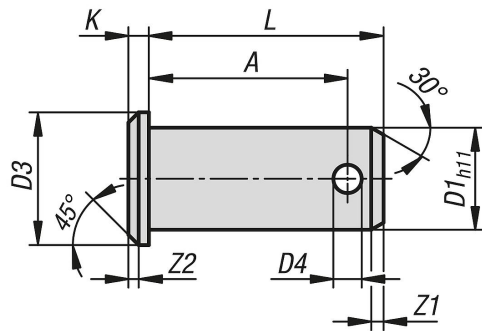

품목 요약

코터 핀 홀이 있는 볼트는 포크 헤드에 적합합니다.

주문 번호	본체 재질	D1	D3	D4	A	K	L	Z1	Z2
K1456.004100	스틸	4	6	1	10	1	12	1	0,5
K1456.005123	스틸	5	8	1,2	12,3	1,5	15	1	0,5
K1456.006153	스틸	6	9	1,6	15,3	1,5	18	1,5	0,5
K1456.008195	스틸	8	12	2	19,5	2	23	2	1
K1456.010245	스틸	10	14	3,2	24,5	2	29	2	1
K1456.012295	스틸	12	17	4	29,5	3	35	2,5	1,5
K1456.014325	스틸	14	19	4	32,5	3	40	2,5	1,5
K1456.016382	스틸	16	21	4	38,2	3	45	2,5	1,5
K1456.020470	스틸	20	26	5	47	4	53	3	2
K1456.025590	스틸	25	32	6,3	59	5	67	4	2
K1456.028632	스틸	28	34	6,3	63,2	5	72	4	2
K1456.030590	스틸	30	36	6,3	59	5	67	4	2
K1456.030682	스틸	30	36	6,3	68,2	5	77	4	2
K1456.035765	스틸	35	44	8	76,5	6	87	5	2
K1456.040900	스틸	40	48	8	90	6	100	5	2
K1456.042900	스틸	42	48	8	90	7	100	5	2
K1456.0501030	스틸	50	58	10	103	7	115	6	2
K1456.104100	스테인레스 스틸	4	6	1	10	1	12	1	0,5
K1456.105123	스테인레스 스틸	5	8	1,2	12,3	1,5	15	1	0,5
K1456.106153	스테인레스 스틸	6	9	1,6	15,3	1,5	18	1,5	0,5
K1456.108195	스테인레스 스틸	8	12	2	19,5	2	23	2	1

코터 핀 홀이 있는 볼트는 포크 헤드에 적

품목 요약

주문 번호	본체 재질	D1	D3	D4	A	K	L	Z1	Z2
K1456.110245	스테인레스 스틸	10	14	3,2	24,5	2	29	2	1
K1456.112295	스테인레스 스틸	12	17	4	29,5	3	35	2,5	1,5
K1456.114325	스테인레스 스틸	14	19	4	32,5	3	40	2,5	1,5
K1456.116382	스테인레스 스틸	16	21	4	38,2	3	45	2,5	1,5
K1456.120470	스테인레스 스틸	20	26	5	47	4	53	3	2
K1456.125590	스테인레스 스틸	25	32	6,3	59	5	67	4	2
K1456.130590	스테인레스 스틸	30	36	6,3	59	5	67	4	2