

## 퀵 클램프, 수평형, 수평발 및 조절형 클램핑 스프링들

### 품목 설명/제품 이미지



#### 설명

**재질:**  
스틸 또는 스테인리스 스틸.

**표면 마무리:**  
스틸, 아연 도금  
스테인리스 스틸, 블랭크  
플라스틱 그립, 내유성

**정보:**  
K1240.022000, K1240.033200 및 K1240.045000 버전은 네오프렌 폴러너를 공급합니다.

#### 액세서리:

- K0688
- K0689
- K0690
- K0101
- K1442
- K0102
- K0103
- K1443
- K0104
- K0106
- K1441

### 도면

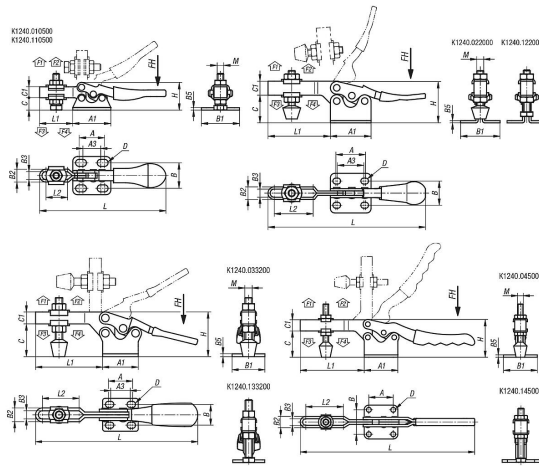

### 품목 요약

#### 수평발 및 조절형 클램핑 스프링들 장착 수평형 퀵 클램프

주문 번호	본체 재질	홀딩암의 개구 각도	그립의 개구 각도	손 힘 FH N	홀딩력 F1 N	홀딩력 F2 N	클램핑력 F3 N	클램핑력 F4 N
K1240.010500	스틸	90°	75°	50	250	500	150	350
K1240.022000	스틸	85°	73°	100	1000	2000	600	1200
K1240.033200	스틸	90°	65°	150	2000	3200	800	1600

## 퀵 클램프, 수평형, 수평발 및 조절형 클램핑 스피들

### 품목 요약

주문 번호	본체 재질	홀딩암의 개구 각도	그립의 개구 각도	손 힘 FH N	홀딩력 F1 N	홀딩력 F2 N	클램핑력 F3 N	클램핑력 F4 N
K1240.045000	스틸	90°	68°	250	2200	5000	1100	3000
K1240.110500	스테인레스 스틸	90°	75°	50	250	500	150	350
K1240.122000	스테인레스 스틸	85°	73°	100	1000	2000	600	1200
K1240.133200	스테인레스 스틸	90°	65°	150	2000	3200	800	1600
K1240.145000	스테인레스 스틸	90°	68°	250	2200	5000	1100	3000

주문 번호	본체 재질	A	A1	A3	B	B1	B2	B3	B5	C	C1	D	H	L	L1	L2	M
K1240.010500	스틸	15,9	23,8	11,1	15,9	23,8	8	5	1,5	7,7	6,8	4,4	17,3	79	20,7	13,5	M4x20
K1240.022000	스틸	27	37	25,4	22	36	11,4	7,4	2	25,1	12,7	5,5	37,8	143,5	56,9	35,7	M6x44
K1240.033200	스틸	25,4	38	20,8	22,2	35	14,7	8,7	3	34,9	12,7	6,7	47,6	173	71,6	39,1	M8x63
K1240.045000	스틸	41,3	57,1	-	41,3	57,2	19	11	4	44,4	19	8,3	63,4	295,6	108,3	63,6	M10x85
K1240.110500	스테인레스 스틸	15,9	23,8	11,1	15,9	23,8	8	5	1,5	7,7	6,9	4,4	17,3	79	20,7	13,5	M4x20
K1240.122000	스테인레스 스틸	27	37	25,4	22	36	11,4	7,4	2	25,1	12,7	5,5	37,8	143,5	56,9	35,7	M6x40
K1240.133200	스테인레스 스틸	25,4	38	20,8	22,2	35	14,7	8,7	3	34,9	12,7	6,7	47,6	173	71,6	39,1	M8x60
K1240.145000	스테인레스 스틸	41,3	57,1	-	41,3	57,2	19	11	4	44,4	19	8,3	63,4	295,6	108,3	63,6	M10x80