

카운터 보어가 있는 마그네트(플랫 그리퍼) SmCo 소재

품목 설명/제품 이미지



설명

재질:

하우징, 스틸.

마그네트 코어 SmCo(사마륨-코발트).

표면 마무리:

하우징, 아연 도금.

정보:

플랫 그리퍼, 차폐 시스템.

SmCo 코어 플랫 그리퍼는 AlNiCo 또는

하드 페라이트 그리퍼에 비해 부착력이 3 내지 5배 높습니다.

온도 범위:

max. 280 °C.

조립:

마그네트는 압입하거나 나사 체결 혹은 접착하여 조립할 수 있습니다.

도면 설명:

1) 접착 표면

도면

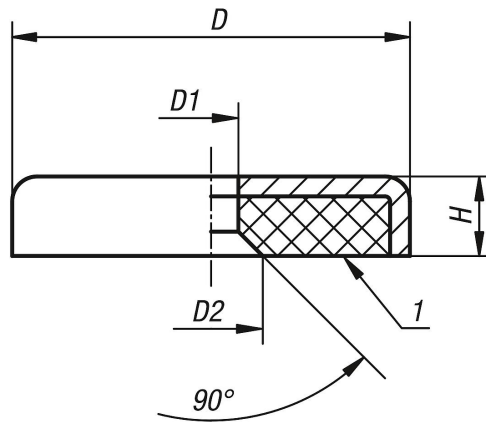

품목 요약

카운터 보어가 있는 마그네트(플랫 그리퍼), SmCo 소재

주문 번호	D	D1	D2	H	접착력 N
K1401.16	16±0,15	3,5	6,6	4,5	57
K1401.20	20±0,15	4,5	9,3	6	81
K1401.25	25±0,15	4,5	9,2	7	105
K1401.32	32±0,2	5,5	11,5	7	235
K1401.40	40±0,2	5,5	11,5	8	540

