

스프링 리프트가 있는 풀 다운 조, NC 클램핑용

품목 설명/제품 이미지



설명

재질:
스틸.

표면 마무리:
경화.

정보:

스프링 리프트가 있는 풀 다운 조는 미가공 공작물을 클램핑하기 위해 사용됩니다. 스프링 리프트는 클램핑 시 공작물을 추가적으로 접촉면으로 누릅니다.

K1238.125470에 적합

도면

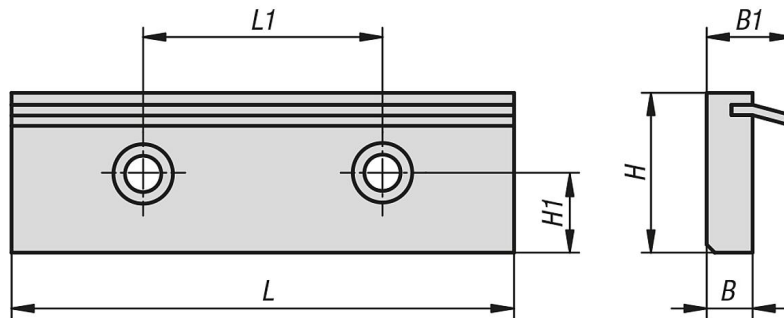

품목 요약

스프링 리프트가 있는 풀 다운 조, NC 클램핑용

주문 번호	B	B1	H	H1	L	L1
K0601.125	11,5	21,5	43	16	125	80