

볼 래치 볼트용 스페이서

품목 설명/제품 이미지



설명

재질:
폴리아미드, 유리섬유 강화

표면 마무리:
검정색.

정보:
스페이서를 사용하여 볼 래치 볼트의 거리를 늘릴 수 있습니다.

도면

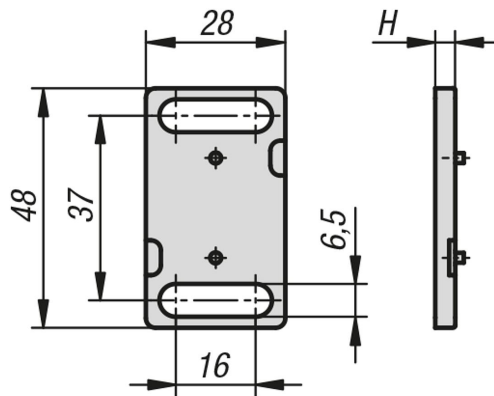

품목 요약

볼 래치 볼트용 스페이서

| 주문 번호 | H |
|----------|---|
| K1294.94 | 4 |

