

5D-워크피스 스톱

품목 설명/제품 이미지



설명

재질:

클램핑 조인트, 고강도 알루미늄.
힌지 핀, 지지판 및 스톱 로드, 스틸.

표면 마무리:

클램핑 조인트, 청색 및 검정 산화 처리.
힌지 핀, 지지판 및 스톱 로드, 검정 산화 처리.

정보:

5D-워크피스 스톱은 특히 가공 기계에서 위치 설정 또는 조립 작업을 할 때 다기능 기구로서 사용됩니다. 이는 빠르고 유연하며 5축으로 지속적으로 조절 가능합니다.

T-슬롯 너트 M8x12 및 육각 렌치가 함께 제공됩니다.

요청 시:

다수의 5D-워크피스 스톱과 결합을 위한 커넥팅 부품.

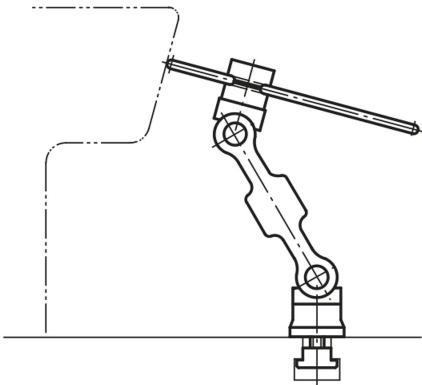

5D-워크피스 스톱

도면

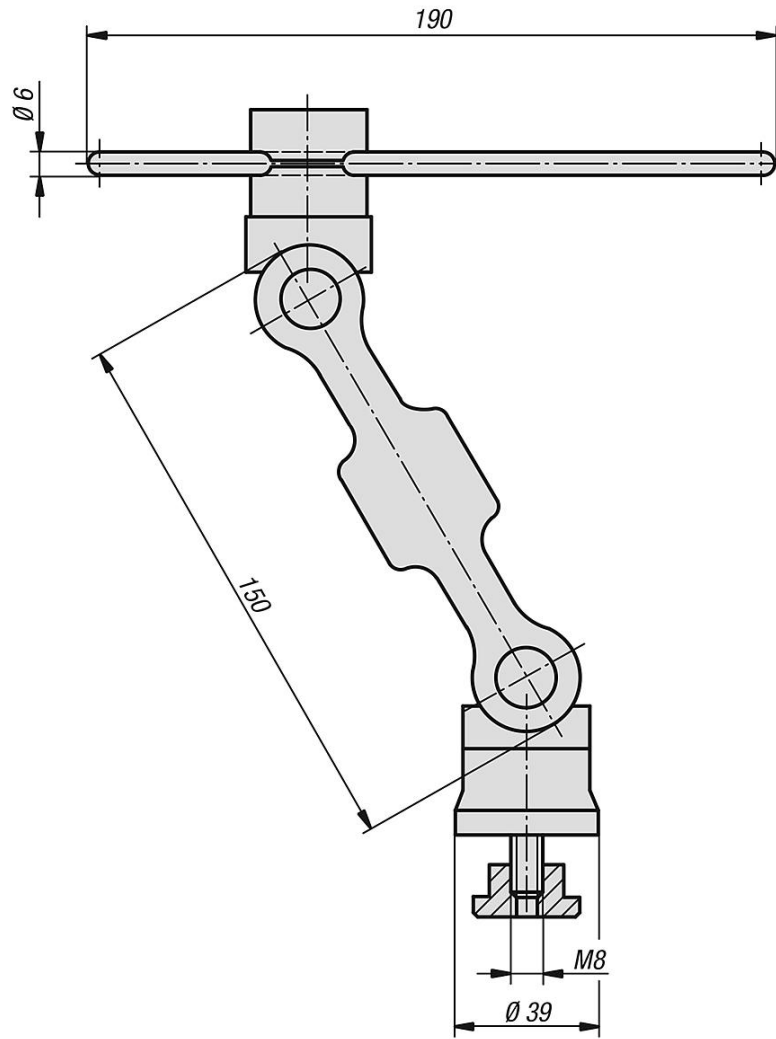

품목 요약

5D-워크피스 스톱

주문 번호	크기
K1234.15012	150