

워크피스 포지셔닝

텐션 클램프와 텐션 핀을 이용한 클램핑

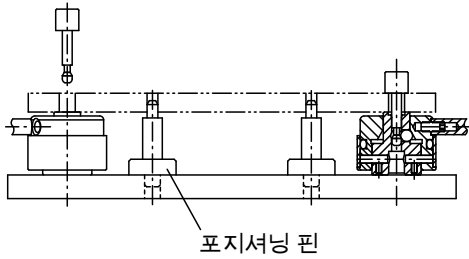

워크피스의 클램핑과 포지셔닝 동시 실행

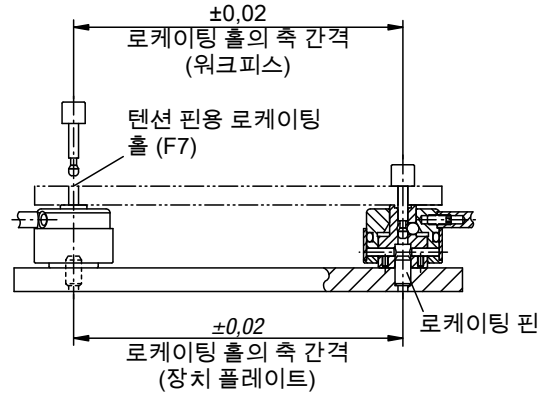

워크피스 작업 시 고정력

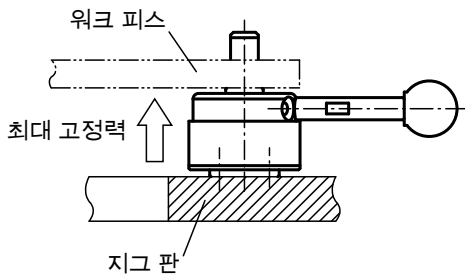

도표의 값을 초과하는 힘이 워크피스의 바닥 부위에 작용하지 않도록 주의하십시오.

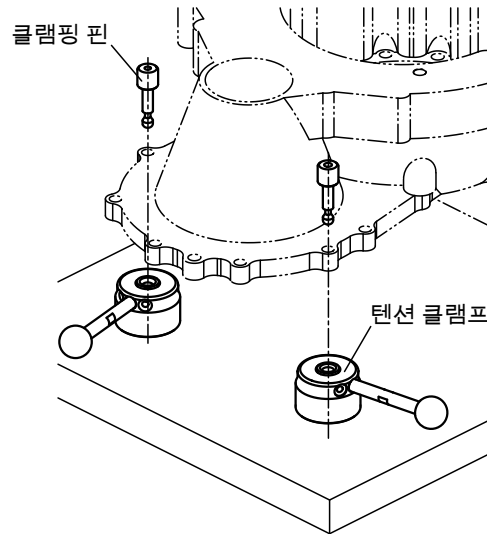

성능 곡선

