

고정 클로 조절 가능

품목 설명/제품 이미지

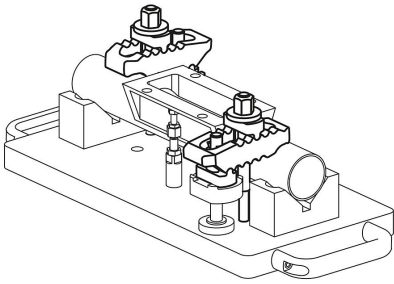
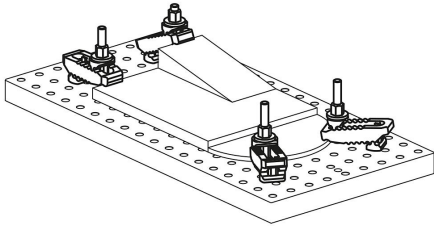
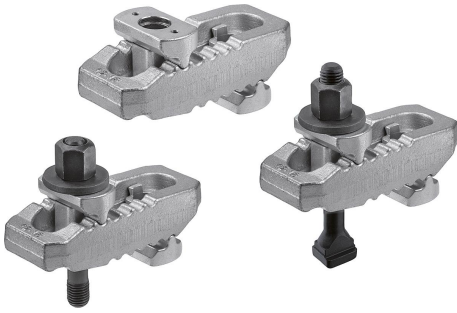

설명

재질:
스틸.

표면 마무리:

타입 A: 열처리 및 아연 도금.

타입 B: 열처리 및 아연 도금.

DIN 787 T-슬롯용 스크류, DIN 6340 와셔, DIN 6330B 너트 포함.

타입 C: 열처리 및 아연 도금.

DIN 6379 스테드, DIN 6340 와셔, DIN 6330B 너트 포함.

정보:

고정 클로는 빠르고 지속적으로 클램핑 상황에 조절하여 맞출 수 있습니다. 고정 클로의 끝쪽에는 다양한 클램핑 노즈가 있으며 용도에 따라 회전시킬 수 있습니다. 따라서 절삭 또는 비절삭 가공 뿐만 아니라 프레스 사출 성형 분야에서도 다양하게 고정클로를 사용할 수 있습니다.

액세서리:

K1204 지지대 연장장치

도면

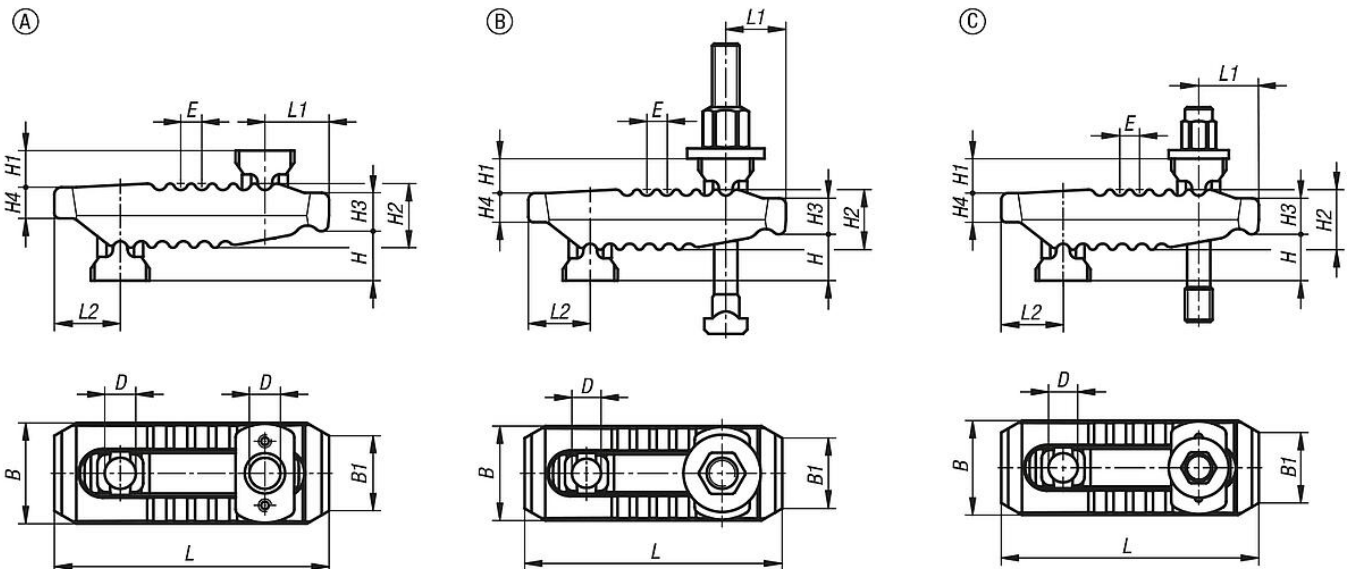

품목 요약

고정 클로 조절 가능

고정 클로 조절 가능

품목 요약

주문 번호	타입	버전 2	B	B1	D	E	H 클램핑 범위	H1	H2	H3	H4	L	L1	L2	슬롯 너비	고정 나사	클램핑력 kN
K1165.113115	A	-	44	30	13	11	0-55	18	27	17	12	115	25	30	10-12-14	-	30
K1165.117150	A	-	55	41	17	12	0-70	20	36	21	17	150	35	36	12-14-16-18	-	40
K1165.121187	A	-	62	30	21	14	0-80	30	42	27	20	187	44	44	16-18-20-22	-	60
K1165.125235	A	-	70	30	25	17	0-100	31	51	34	24	235	60	47	20-22-24-28	-	75
K1165.125285	A	-	73	30	25	17	0-100	35	56	35	24	285	62	51	20-22-24-28	-	75
K1165.210115100	B	t-슬롯 있음	44	30	13	11	0-40	18	27	17	12	115	25	30	10	M10X100	25
K1165.212115125	B	t-슬롯 있음	44	30	13	11	0-55	18	27	17	12	115	25	30	12	M12X125	30
K1165.214115125	B	t-슬롯 있음	44	30	13	11	0-55	18	27	17	12	115	25	30	14	M12X125	30
K1165.212150160	B	t-슬롯 있음	55	41	17	12	0-70	20	36	21	17	150	35	36	12	M12X160	35
K1165.214150160	B	t-슬롯 있음	55	41	17	12	0-70	20	36	21	17	150	35	36	14	M12X160	35
K1165.216150160	B	t-슬롯 있음	55	41	17	12	0-70	20	36	21	17	150	35	36	16	M16X160	40
K1165.218150160	B	t-슬롯 있음	55	41	17	12	0-70	20	36	21	17	150	35	36	18	M16X160	40
K1165.216187200	B	t-슬롯 있음	62	30	21	14	0-80	30	42	27	20	187	44	44	16	M16X200	55
K1165.218187200	B	t-슬롯 있음	62	30	21	14	0-80	30	42	27	20	187	44	44	18	M16X200	55
K1165.220187200	B	t-슬롯 있음	62	30	21	14	0-80	30	42	27	20	187	44	44	20	M20X200	60
K1165.222187200	B	t-슬롯 있음	62	30	21	14	0-80	30	42	27	20	187	44	44	22	M20X200	60
K1165.220235250	B	t-슬롯 있음	70	30	25	17	0-100	31	51	34	24	235	60	47	20	M20X250	70
K1165.222235250	B	t-슬롯 있음	70	30	25	17	0-100	31	51	34	24	235	60	47	22	M20X250	70
K1165.224235250	B	t-슬롯 있음	70	30	25	17	0-100	31	51	34	24	235	60	47	24	M24X250	75
K1165.228235250	B	t-슬롯 있음	70	30	25	17	0-100	31	51	34	24	235	60	47	28	M24X250	75
K1165.312115100	C	스터드 포함	44	30	13	11	0-30	18	27	17	12	115	25	30	-	M12X100	30
K1165.312115125	C	스터드 포함	44	30	13	11	0-55	18	27	17	12	115	25	30	-	M12X125	30
K1165.312150125	C	스터드 포함	55	41	17	12	0-50	20	36	21	17	150	35	36	-	M12X125	40
K1165.312150160	C	스터드 포함	55	41	17	12	0-70	20	36	21	17	150	35	36	-	M12X160	40
K1165.316150125	C	스터드 포함	55	41	17	12	0-40	20	36	21	17	150	35	36	-	M16X125	40
K1165.316150160	C	스터드 포함	55	41	17	12	0-70	20	36	21	17	150	35	36	-	M16X160	40
K1165.320187160	C	스터드 포함	62	30	21	14	0-40	30	42	27	20	187	44	44	-	M20X160	60
K1165.320187200	C	스터드 포함	62	30	21	14	0-80	30	42	27	20	187	44	44	-	M20X200	60
K1165.320235200	C	스터드 포함	70	30	25	17	0-70	31	51	34	24	235	60	47	-	M20X200	75
K1165.320235250	C	스터드 포함	70	30	25	17	0-100	31	51	34	24	235	60	47	-	M20X250	75
K1165.324235200	C	스터드 포함	70	30	25	17	0-50	31	51	34	24	235	60	47	-	M24X200	75
K1165.324235250	C	스터드 포함	70	30	25	17	0-100	31	51	34	24	235	60	47	-	M24X250	75