

## 텔레스코픽 클램핑 유닛

### 품목 설명/제품 이미지



#### 설명

**재질:**  
스틸.

#### 표면 마무리:

텔레스코픽 클램핑 장치 및 검정 산화 처리된 고정 세트.  
샤프트, 자연적 마무리.

#### 정보:

텔레스코픽 클램핑 유닛은 무단식으로 길이를 조정할 수 있습니다.  
클램핑 메커니즘을 이용하면 장력과 압력을 통해 샤프트를 확실히 클램핑할 수 있습니다.

텔레스코픽 클램핑 유닛은 텔레스코픽 클램핑 장치 한 개, 고정 세트 두 개, 타입 B 구형 볼 형태의 텐서닝 볼 두 개로 구성되어 있습니다(시스템 크기 25 또는 50).

### 도면

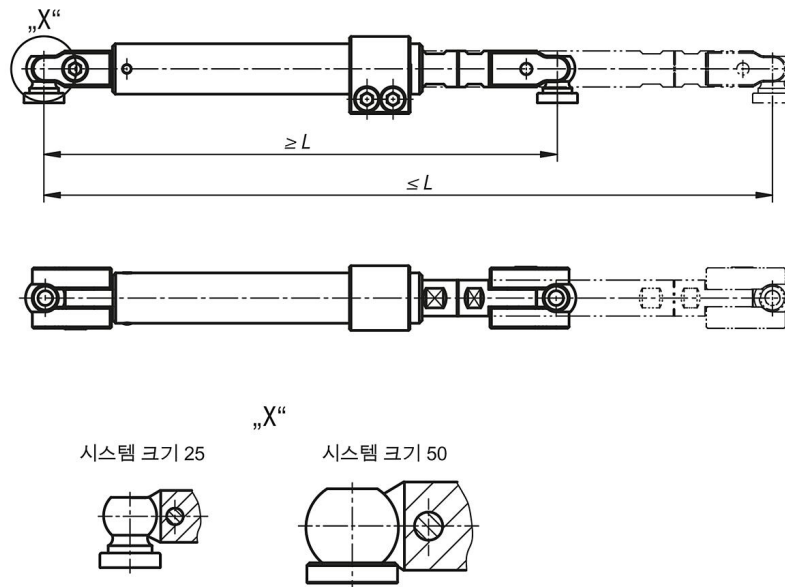

### 품목 요약

#### 텔레스코픽 클램핑 유닛

주문 번호	크기	L		무게 kg
		min.	max.	
K1170.255305	25	255	305	1.9
K1170.355505	25	355	505	2.5
K1170.50350450	50	350	450	6.7
K1170.50450650	50	450	650	7.7

