

## 스프링 플런저, 광택 버전, 셀프 클램핑, 플라스틱

### 품목 설명/제품 이미지



#### 설명

##### 재질:

슬리브 열가소성.  
스프링 스테인레스 스틸.  
스테인레스 스틸/POM 볼.

##### 표면 마무리:

슬리브 검정색.  
볼 경화, 소재.

##### 정보:

스프링 플런저의 셀프 클램핑 기능이 있어 간단한 조립과 오버헤드 설치 작업이 가능합니다.

### 도면

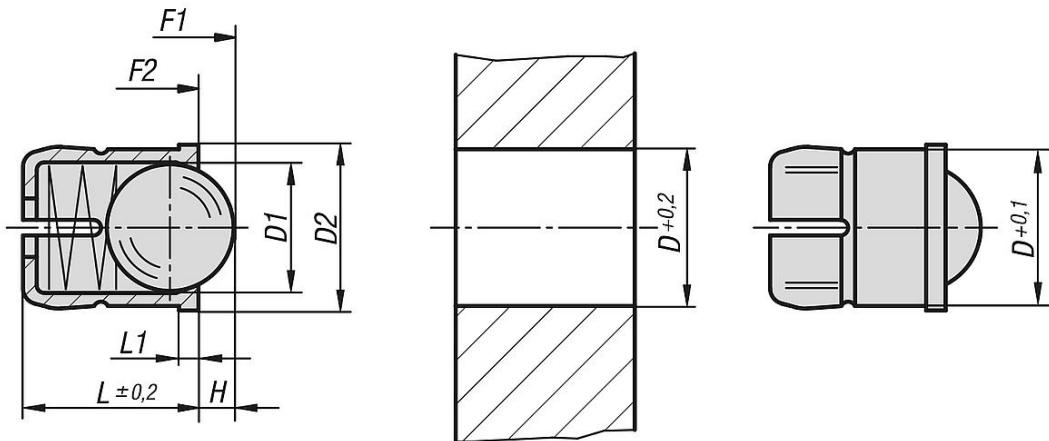

### 품목 요약

#### 스프링 플런저, 광택 버전, 셀프 클램핑, 플라스틱

주문 번호	구성품 재질	D	D1	D2	L	L1	H	시작 탄성 F1 약. N	탄성 종료 F2 약. N
K1171.04	스테인리스 스틸	4	3	4,6	5	1	0,8	3	6,5
K1171.05	스테인리스 스틸	5	4	5,6	6	1	1	6	9,4
K1171.06	스테인리스 스틸	6	5	6,5	7	1	1,6	6,2	12,6
K1171.08	스테인리스 스틸	8	6,5	8,5	9	1	1,9	10	20,4
K1171.10	스테인리스 스틸	10	8	11	13,5	1,5	2,4	11,9	22,3
K1171.204	POM	4	3	4,6	5	1	0,8	3	6,5
K1171.205	POM	5	4	5,6	6	1	1	6	9,4
K1171.206	POM	6	5	6,5	7	1	1,6	6,2	12,6
K1171.208	POM	8	6,5	8,5	9	1	1,9	10	20,4
K1171.210	POM	10	8	11	13,5	1,5	2,4	11,9	22,3

**스프링 플런저, 광택 버전, 셀프 클램핑, 플라스틱**

품목 요약

---