

플라스틱 핸들 생크가 있는 알루미늄 보우 그립

품목 설명/제품 이미지

19"



설명

재질:

그립 바, 알루미늄.
그립 레그와 덮개 PA 6.
스크류와 칼라너트, 스틸.

표면 마무리:

그립 바, 자연색 혹은 검정색 산화처리.
스크류와 칼라너트, 아연 도금.

정보:

- 19"
- 밀폐식 디자인
- 간단한 조립
- 커버의 조립에 플라스틱 해머를 사용하십시오

도면

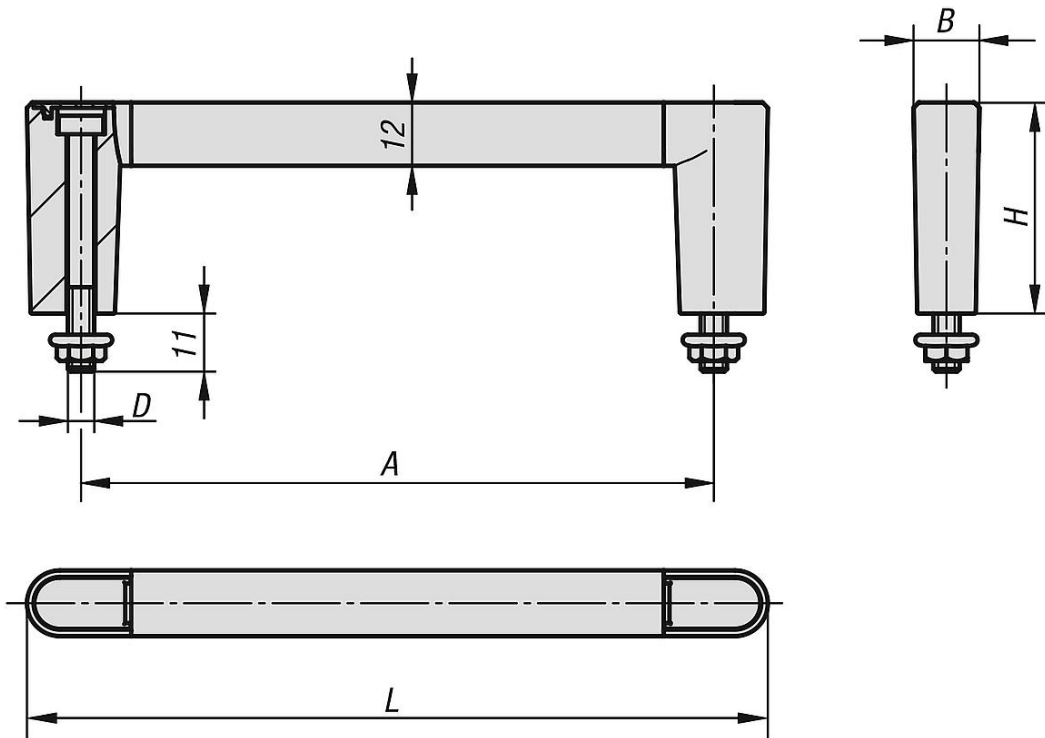

품목 요약

보우 그립

주문 번호	본체 색상	A	B	D	H	L	하중 N
K1127.055201	검정	55	12,5	M5	40	75,5	1000
K1127.088201	검정	88	12,5	M5	40	108,5	1000
K1127.100201	검정	100	12,5	M5	40	120,5	1000
K1127.120201	검정	120	12,5	M5	40	140,5	1000
K1127.180201	검정	180	12,5	M5	40	200,5	1000

플라스틱 핸들 생크가 있는 알루미늄 보우 그립

품목 요약

주문 번호	본체 색상	A	B	D	H	L	하중 N
K1127.235201	검정	235	12,5	M5	40	255,5	1000
K1127.055203	베이지	55	12,5	M5	40	75,5	1000
K1127.088203	베이지	88	12,5	M5	40	108,5	1000
K1127.100203	베이지	100	12,5	M5	40	120,5	1000
K1127.120203	베이지	120	12,5	M5	40	140,5	1000
K1127.180203	베이지	180	12,5	M5	40	200,5	1000
K1127.235203	베이지	235	12,5	M5	40	255,5	1000