

## 스프링 코터 핀 DIN 11024 유사형, 타입 E, 단일 코일

### 품목 설명/제품 이미지



#### 설명

##### 재질:

스틸 또는 스테인레스 스틸 A2.

##### 표면 마무리:

스틸: 아연 도금.

스테인리스 스틸: 자연적 마무리

##### 정보:

스프링 코터 핀은 볼트와 축을 고정하는데 사용됩니다. 조립이 용이하며 재사용할 수 있습니다. 끝부분이 버 없이 절단되어 있습니다.

### 도면

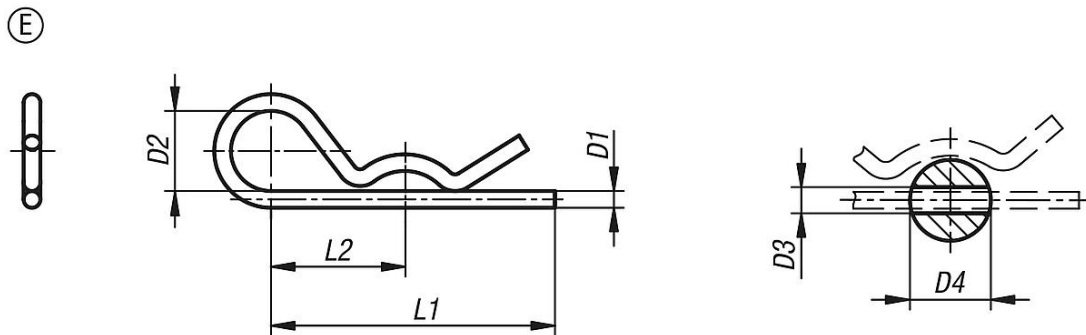

### 품목 요약

주문 번호	타입	본체 재질	D1	D2	D3	D4=볼트 Ø중	L1	L2
K1137.11200	E	스틸	2	10	2,5	9-14	50	25
K1137.11300	E	스틸	3	18	3,5	10-16	60	28
K1137.11400	E	스틸	4	20	4,5	16-20	60	30
K1137.11500	E	스틸	5	24	6	20-28	85	40
K1137.11600	E	스틸	6	30	7	28-40	105	50
K1137.11700	E	스틸	7	30	8	28-45	105	50
K1137.21200	E	스테인레스 스틸 A2	2	10	2,5	7-8	40	25
K1137.21250	E	스테인레스 스틸 A2	2,5	11	3	10-16	46	24
K1137.21300	E	스테인레스 스틸 A2	3	16	3,5	16-18	60	34
K1137.21400	E	스테인레스 스틸 A2	4	19	4,5	18-20	64	36
K1137.21500	E	스테인레스 스틸 A2	5	26	6	20-28	82	45
K1137.21600	E	스테인레스 스틸 A2	6	30	7	28-40	110	60