

스토퍼 하드메탈 코팅 및 세레이션 처리

품목 설명/제품 이미지



설명

재질:
단강 1.0503.

표면 마무리:
스토퍼, 1200-1400N/mm² 열처리, 검정 산화.
톱니, 연마됨, 블랭크.

정보:
스토퍼는 한 쪽 정지면이 세레이션 처리가 되어 있고 다른 쪽 정지면은 하드 메탈 코팅이 되어 있습니다.

도면

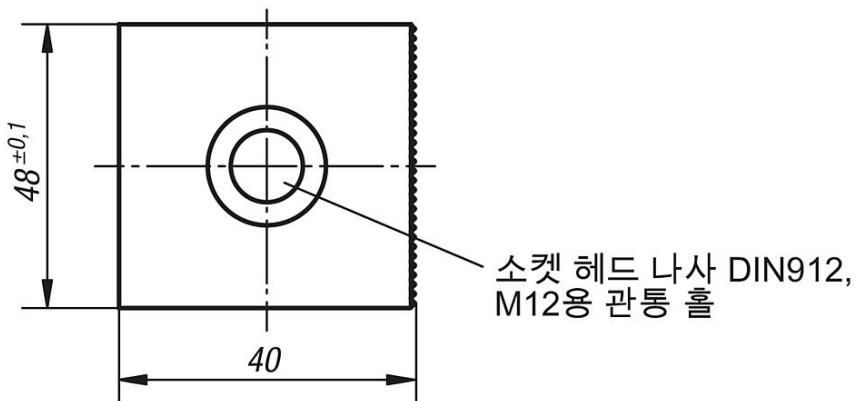
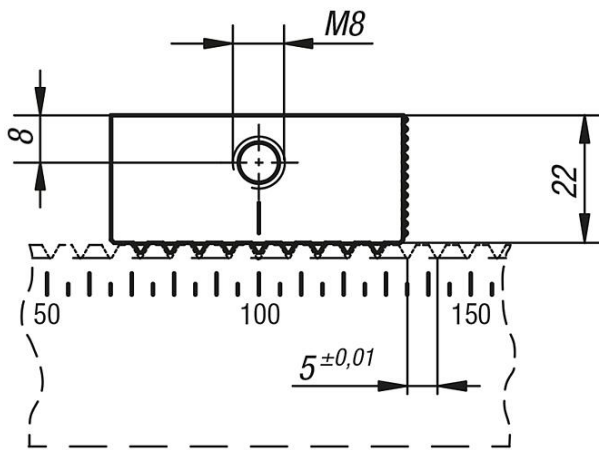

품목 요약

스토퍼, 하드메탈 코팅 및 세레이션 처리

주문 번호	치수
K0905.5201202	도면 참고

스토퍼 하드메탈 코팅 및 세레이션 처리

품목 요약
