

별 모양 그립, 회주철, DIN 6336, 타입 L, 수나사

품목 설명/제품 이미지



설명

재질:

회주철 GJL 200.

스테인레스 스틸 1.4305 그러브 스크류.

스테인레스 스틸 1.4310 크로스 피닝.

표면 마무리:

별 모양 그립, 진동 연마.

그러브 스크류 및 크로스 피닝, 자연 마무리

도면

Ⓛ

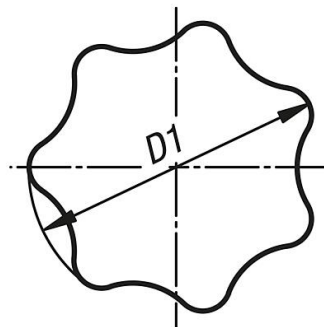
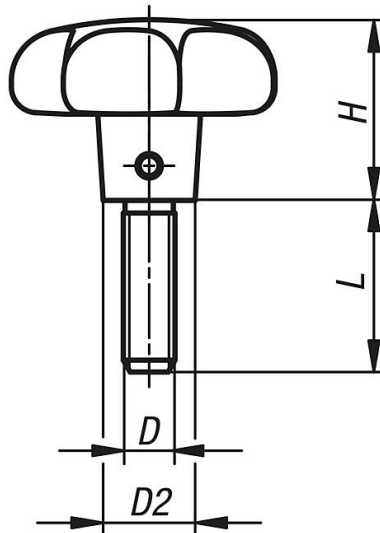

품목 요약

주문 번호	타입	표면 기본 몸체	D	D1	D2	H	L
K0151.606X15	L	소프트 연마	M6	32	12	20	15

**별 모양 그립, 회주철, DIN 6336, 타입 L, 수나사**
**품목 요약**

주문 번호	타입	표면 기본 몸체	D	D1	D2	H	L
K0151.606X20	L	소프트 연마	M6	32	12	20	20
K0151.606X25	L	소프트 연마	M6	32	12	20	25
K0151.606X30	L	소프트 연마	M6	32	12	20	30
K0151.608X20	L	소프트 연마	M8	40	14	25	20
K0151.608X25	L	소프트 연마	M8	40	14	25	25
K0151.608X30	L	소프트 연마	M8	40	14	25	30
K0151.608X40	L	소프트 연마	M8	40	14	25	40
K0151.610X25	L	소프트 연마	M10	50	18	32	25
K0151.610X30	L	소프트 연마	M10	50	18	32	30
K0151.610X40	L	소프트 연마	M10	50	18	32	40
K0151.610X50	L	소프트 연마	M10	50	18	32	50
K0151.612X30	L	소프트 연마	M12	63	20	40	30
K0151.612X40	L	소프트 연마	M12	63	20	40	40
K0151.612X50	L	소프트 연마	M12	63	20	40	50
K0151.612X60	L	소프트 연마	M12	63	20	40	60