

팜 그립, 스테인레스 스틸, DIN 6335 유사형, 타입 L, 수나사

품목 설명/제품 이미지



설명

재질:

스테인레스 스틸 1.4308.  
스테인레스 스틸 1.4305 그러브 스크류.  
스테인레스 스틸 1.4310 크로스 피닝.

표면 마무리:

광택형 팜 그립.  
그러브 스크류 및 크로스 피닝 자연적 마무리.

도면

Ⓛ

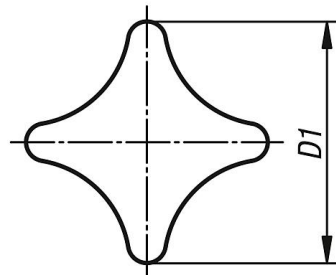
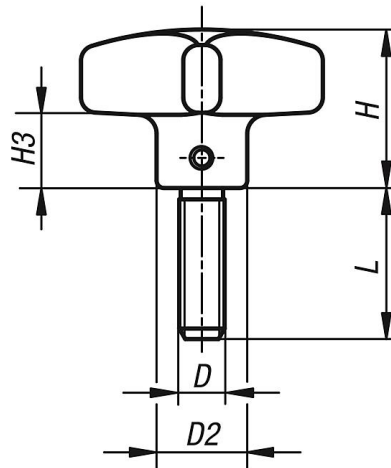

품목 요약

주문 번호	타입	표면 기본 몸체	D	D1	D2	H	H3	L
K0146.6032063X15	L	블라스팅 처리	M6	32	12	21	10	15

# 팜 그립, 스테인레스 스틸, DIN 6335 유사형, 타입 L, 수나사

## 품목 요약

주문 번호	타입	표면 기본 폼체	D	D1	D2	H	H3	L
K0146.6032063X20	L	블라스팅 처리	M6	32	12	21	10	20
K0146.6032063X25	L	블라스팅 처리	M6	32	12	21	10	25
K0146.6032063X30	L	블라스팅 처리	M6	32	12	21	10	30
K0146.6032063X40	L	블라스팅 처리	M6	32	12	21	10	40
K0146.6032063X50	L	블라스팅 처리	M6	32	12	21	10	50
K0146.6040083X20	L	블라스팅 처리	M8	40	14	26	14	20
K0146.6040083X25	L	블라스팅 처리	M8	40	14	26	14	25
K0146.6040083X30	L	블라스팅 처리	M8	40	14	26	14	30
K0146.6040083X40	L	블라스팅 처리	M8	40	14	26	14	40
K0146.6040083X50	L	블라스팅 처리	M8	40	14	26	14	50
K0146.6050103X20	L	블라스팅 처리	M10	50	18	34	20	20
K0146.6050103X25	L	블라스팅 처리	M10	50	18	34	20	25
K0146.6050103X30	L	블라스팅 처리	M10	50	18	34	20	30
K0146.6050103X40	L	블라스팅 처리	M10	50	18	34	20	40
K0146.6050103X50	L	블라스팅 처리	M10	50	18	34	20	50
K0146.6063123X20	L	블라스팅 처리	M12	63	20	42	25	20
K0146.6063123X30	L	블라스팅 처리	M12	63	20	42	25	30
K0146.6063123X40	L	블라스팅 처리	M12	63	20	42	25	40
K0146.6063123X50	L	블라스팅 처리	M12	63	20	42	25	50