

서포트 볼트 암나사가 부착된 핀 형태

품목 설명/제품 이미지



설명

재질:
단강.

표면 마무리:
열 처리, 검정 산화처리.
장착면, 유도 경화되고 연마됨

정보:
서포트 볼트는 안정적이고 정밀한 서포트 및 스톱퍼로 사용할 수 있습니다.
서포트 볼트는 핀 형태이므로 서포트 지점이 좁은 경우에도 사용할 수 있습니다.

도면

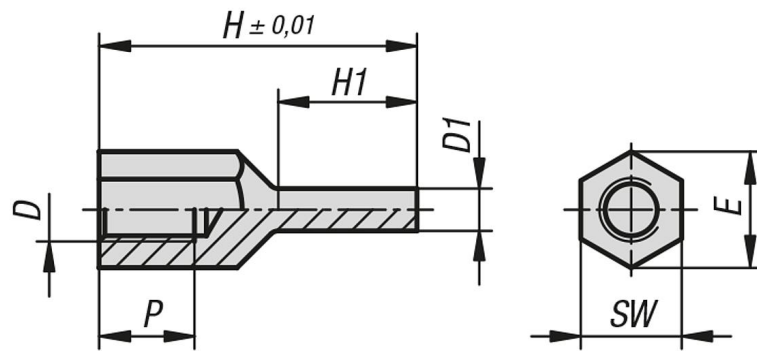

품목 요약

나사 볼트 암나사가 부착된 핀 형태

주문 번호	D	D1	E	H	H1	P	SW
K1105.2060420	M6	4	11	20	8,5	6	10
K1105.2060430	M6	4	11	30	13,5	9	10
K1105.2080430	M8	4	14,4	30	13	10	13
K1105.2080440	M8	4	14,4	40	18	14	13
K1105.2080630	M8	6	14,4	30	13	10	13
K1105.2080640	M8	6	14,4	40	18	14	13
K1105.2100630	M10	6	19	30	12	10	17
K1105.2100650	M10	6	19	50	25	15	17
K1105.2100830	M10	8	19	30	12	10	17
K1105.2100850	M10	8	19	50	25	15	17

서포트 볼트 암나사가 부착된 핀 형태**품목 요약**

주문 번호	D	D1	E	H	H1	P	SW
K1105.2120640	M12	6	21,2	40	18	12	19
K1105.2120660	M12	6	21,2	60	28	18	19
K1105.2120840	M12	8	21,2	40	18	12	19
K1105.2120860	M12	8	21,2	60	28	18	19