

플다운 스프링 반환 클램프

품목 설명/제품 이미지



설명

재질:

하우징, 압, 단강
클램핑 클로, 톨 스틸

표면 마무리:

하우징 검정 산화처리
압, 클램핑 클로, 열처리 및 검정 산화 처리

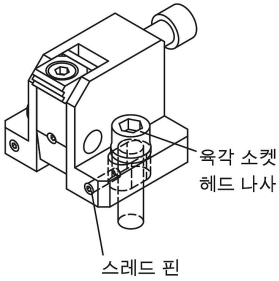

플다운 스프링 반환 클램프

도면

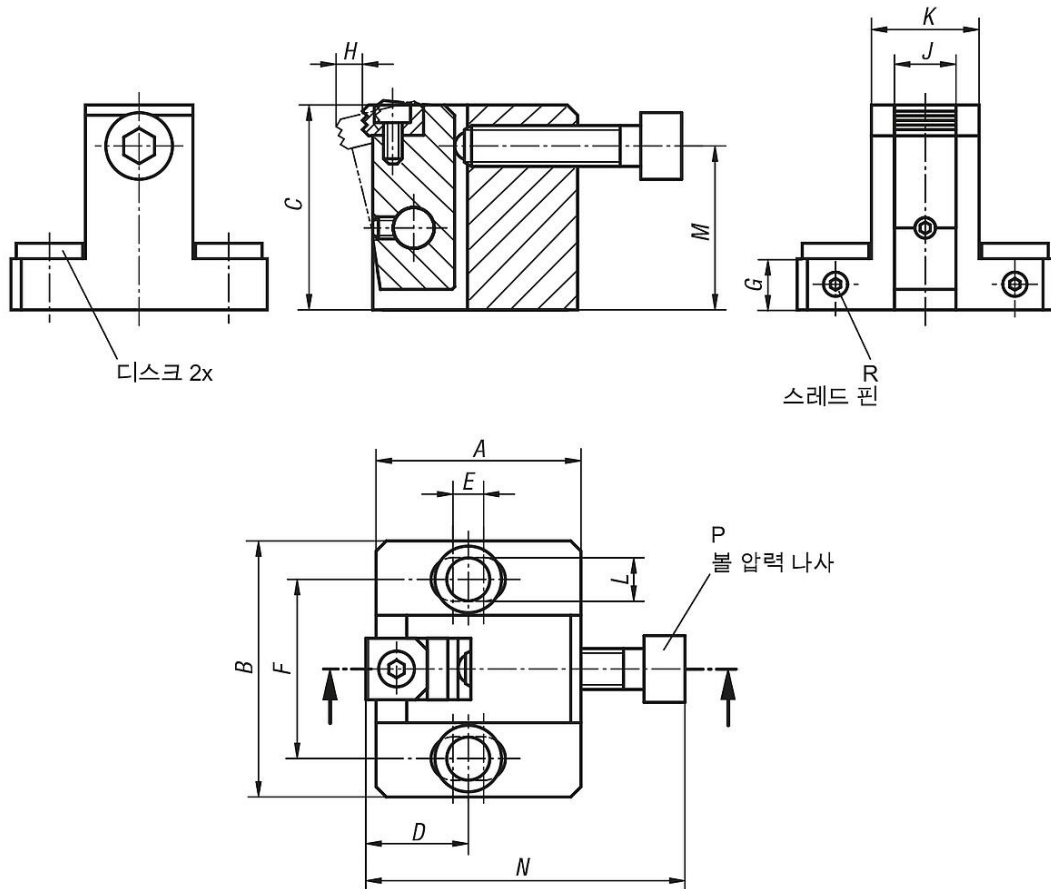

품목 요약

플다운 스프링 반환 클램프

주문 번호	A	B	C	D	E	F	G	H	J	K	L	M	N	P	R	F=클램핑력(N)	조임 토크 Nm
K0929.080400	40	50	40	20	6	35	10	5,3	12	21	8,5	32	62,5	M8 x 35	M4x10	15000	25
K0929.100500	50	65	50	25	8	45	12	7,1	16	27	11	40	74	M10 x 40	M4x12	27000	50
K0929.120600	60	70	60	30	10	50	15	8	20	31	13	48	91	M12 x 50	M5x15	38000	90
K0929.160800	80	90	80	40	15	65	20	10,2	25	39	17	64	115	M16 x 60	M6x20	46000	130