

스윙 클램프**품목 설명/제품 이미지****설명****재질:**

단강.플라스틱 볼 노브

표면 마무리:

열처리 및 검정 산화처리

듀로 플라스틱 볼 노브 PF 31, 검정색

정보:

* 그립에 허용되는 손 힘

액세서리:

표준 그립 K0915.

토크 제한이 있는 나사 체결식 그립 K0916.

스윙 클램프 K0912.03006010과 K0912.04007516을 위한 클램핑 암.

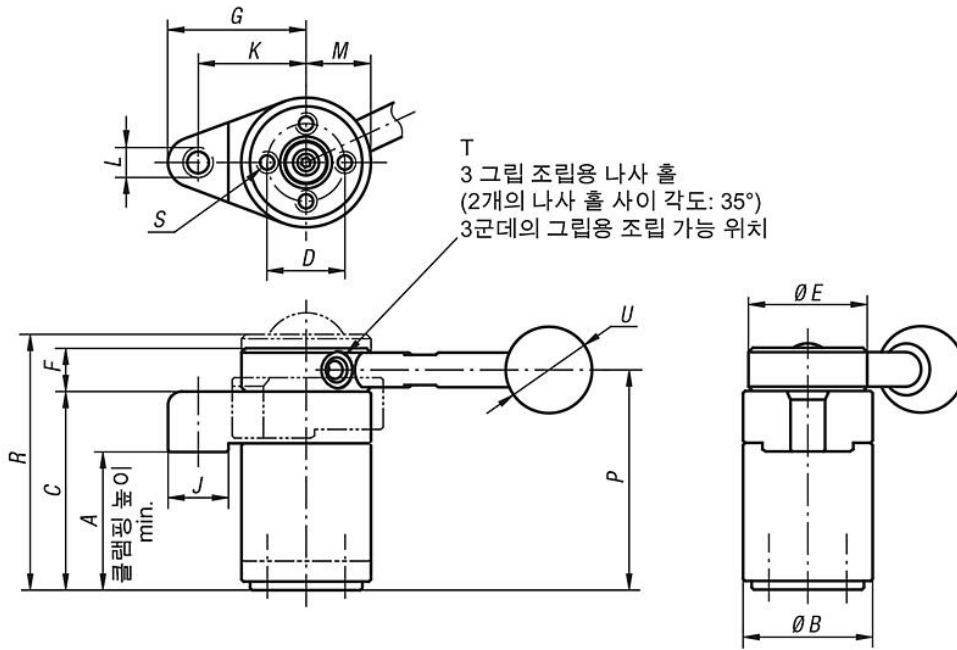

오른쪽 실행

왼쪽 실행

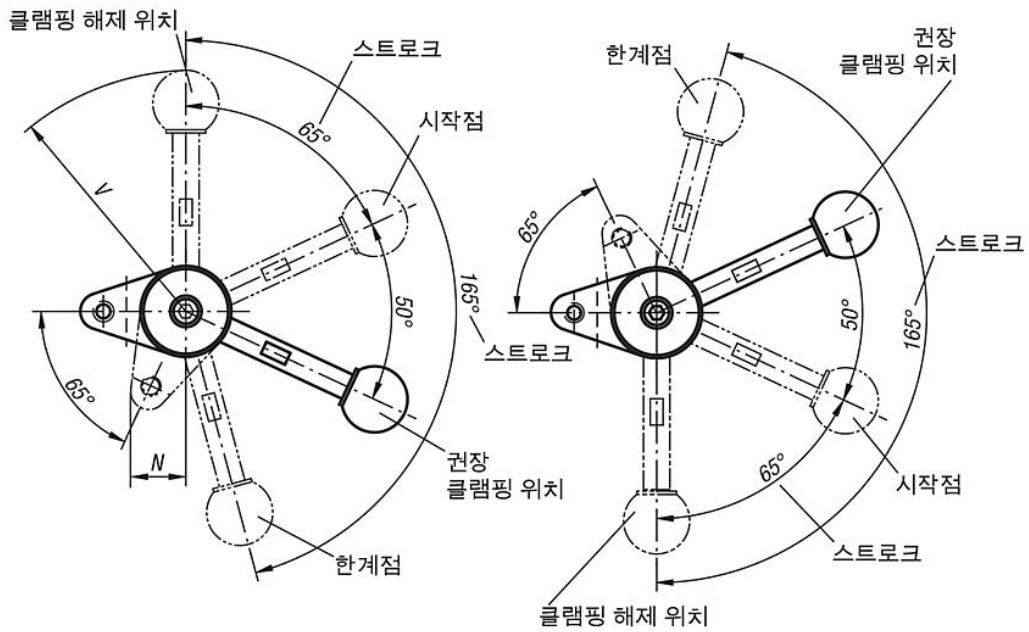

품목 요약

스윙 클램프

주문 번호	모델 1	그립	A		B	C	D	E	F	G	J	K	L	M	N	P	R	S	T	U	V	F=클램핑력(N)	손 힘 FH N	
			min.	max.																				
K0912.003232	왼쪽	그립 없음	31,4	32,6	30	46	18	30	10	32	14	25	M6	15	17	51	57,5	M4x8	M5	-	-	-	800	150*
K0912.004540	왼쪽	그립 없음	44,1	45,9	40	63	25	38	13	40	16	32	M8	20	22,5	69,5	78,1	M6x12	M6	-	-	-	1200	200*
K0912.013232	왼쪽	그립 있음	31,4	32,6	30	46	18	30	10	32	14	25	M6	15	17	51	57,5	M4x8	M5	20	73	-	800	150*

품목 요약

주문 번호	모델 1	그립	A min.	A max.	B	C	D	E	F	G	J	K	L	M	N	P	R	S	T	U	V	F=클램핑력(N)	손 힘 FH N
K0912.014540	왼쪽	그립 있음	44,1	45,9	40	63	25	38	13	40	16	32	M8	20	22,5	69,5	78,1	M6x12	M6	25	107	1200	200*
K0912.103232	오른쪽	그립 없음	31,4	32,6	30	46	18	30	10	32	14	25	M6	15	17	51	57,5	M4x8	M5	-	-	800	150*
K0912.104540	오른쪽	그립 없음	44,1	45,9	40	63	25	38	13	40	16	32	M8	20	22,5	69,5	78,1	M6x12	M6	-	-	1200	200*
K0912.113232	오른쪽	그립 있음	31,4	32,6	30	46	18	30	10	32	14	25	M6	15	17	51	57,5	M4x8	M5	20	73	800	150*
K0912.114540	오른쪽	그립 있음	44,1	45,9	40	63	25	38	13	40	16	32	M8	20	22,5	69,5	78,1	M6x12	M6	25	107	1200	200*