

## 클램핑 핀(헤비)

품목 설명/제품 이미지



### 설명

**재질:**  
볼트, 단강  
널링 노브, 단강

**표면 마무리:**  
볼트, 열처리 및 연마  
널링 노브, 열처리 및 검정 산화 처리

**정보:**  
\* 고객측에서 공작물의 강도에 따라 클램핑 핀을 조절할 수 있습니다.

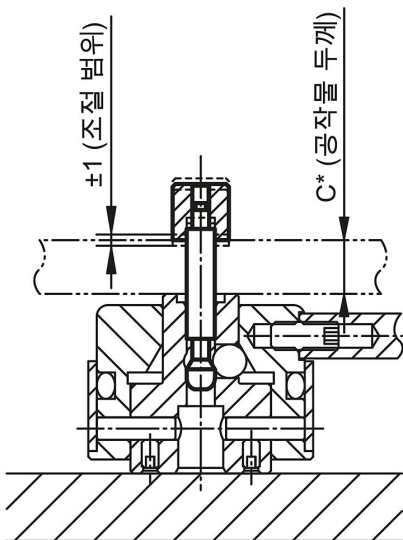

클램핑 핀(헤비)

도면

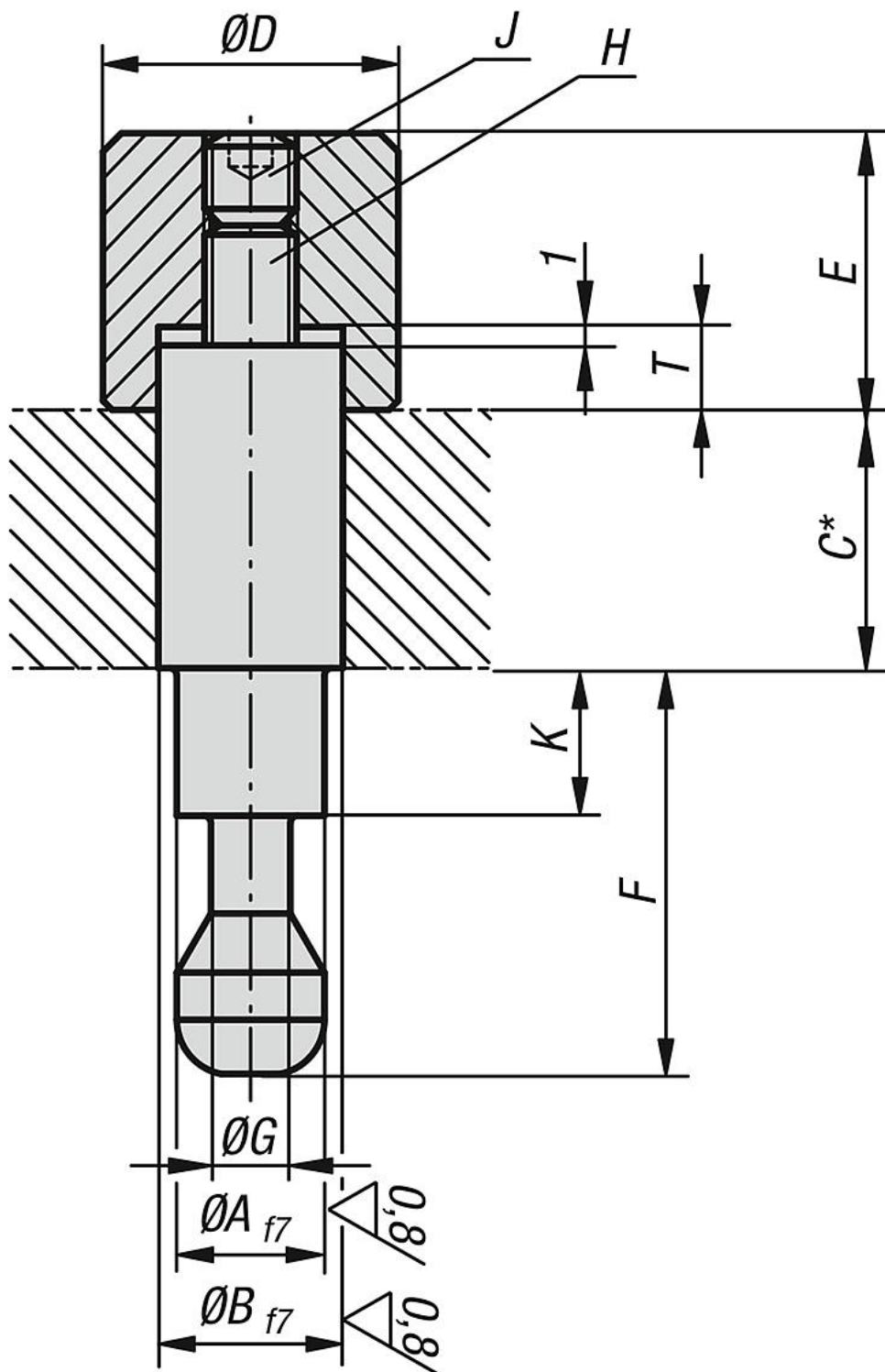

품목 요약

클램핑 핀(헤비)

## 클램핑 핀(헤비)

## 품목 요약

주문 번호	A	B	C	D	E	F	G	H	J	K	T	적합
K0911.412100	12	12	100	18	23	38	6,5	M8	M8x8	21,5	7	K0911.506501
K0911.416100	12	16	100	24	23	38	6,5	M8	M8x8	21,5	7	K0911.506501
K0911.516120	16	16	120	24	29	48	9,5	M10	M10x10	28	9	K0911.638001
K0911.520120	16	20	120	30	29	48	9,5	M10	M10x10	28	9	K0911.638001