

다중 클램핑 시스템, 하드 스톱퍼

품목 설명/제품 이미지

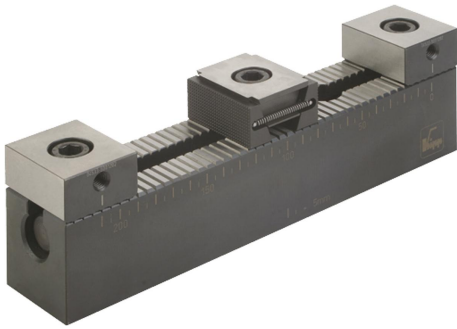

설명

재질:

단강 베이스 스트립, 스톱퍼 그리고 테이퍼 클램프

표면 마무리:

톱니, 표면 경화처리 및 연마스톱퍼 열처리클램핑 세그먼트, 경화 처리 및 검정 산화 처리

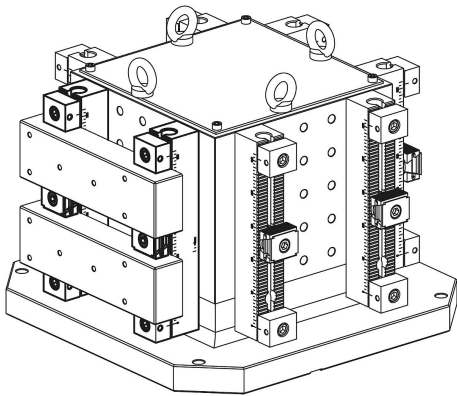

도면

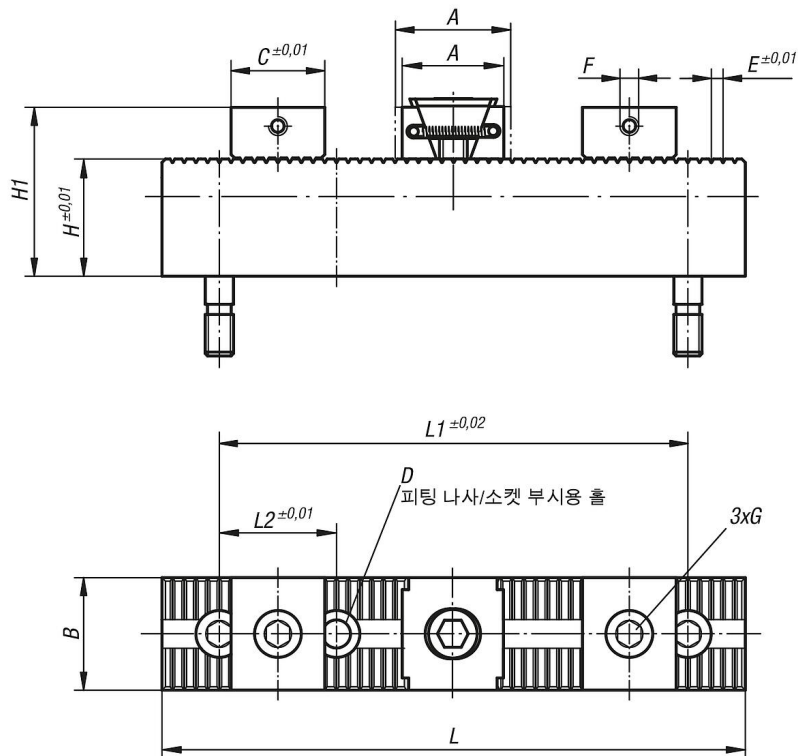

품목 요약

다중 클램핑 시스템, 하드 스톱퍼

다중 클램핑 시스템, 하드 스토퍼

품목 요약

주문 번호	A min.	A max.	B	C	D	E	F	G 소켓 헤드 스크류 DIN 912	H	H1	L	L1	L2	장력 약. kN	무게 kg
K0902.08	30,5	33,5	24	25	12H6	2,5	M5	M8x25	40	55	199	150	50	15	1.35
K0902.12	44	49,5	48	40	12F7	5	M8	M12x30	50	72	249	200	50	30	4.961
K0902.16	55	62	48	40	16F7	5	M8	M16x40	63	92	249	200	50	50	6.016