

## 팁이 있는 압력 스크류

### 품목 설명/제품 이미지



#### 설명

**재질:**  
스틸 스크류, 강도 등급 10.9  
볼트 톨스틸 경화처리.

**표면 마무리:**  
볼트, 경화처리. 나사 및 볼트, 검정 산화 마무리.

**정보:**  
팁이 있는 압력 나사는 추가 고정장치가  
특정한 인터록킹일 통과해야만 하는  
경우에 사용됩니다.

### 도면

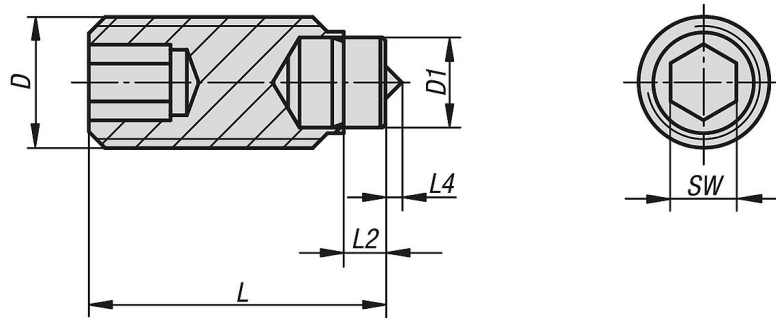

### 품목 요약

주문 번호	D	D1	L	L2	L4	SW	부하 max. kN (정적 부하)
K0272.05X09	M5	3	8,5	1,3	0,5	2,5	4,5
K0272.05X13	M5	3	12,5	1,3	0,5	2,5	4,5
K0272.05X17	M5	3	16,5	1,3	0,5	2,5	4,5
K0272.05X21	M5	3	20,5	1,3	0,5	2,5	4,5
K0272.06X14	M6	4	13,5	1,9	0,8	3	9
K0272.06X18	M6	4	17,5	1,9	0,8	3	9
K0272.06X22	M6	4	21,5	1,9	0,8	3	9

## 팁이 있는 압력 스크류

### 품목 요약

주문 번호	D	D1	L	L2	L4	SW	부하 max. kN (정적 부하)
K0272.06X27	M6	4	26,5	1,9	0,8	3	9
K0272.08X14	M8	5,5	14	2,4	1	4	15
K0272.08X18	M8	5,5	18	2,4	1	4	15
K0272.08X22	M8	5,5	22	2,4	1	4	15
K0272.08X27	M8	5,5	27	2,4	1	4	15
K0272.08X34	M8	5,5	34	2,4	1	4	15
K0272.10X18	M10	7	18	2,6	1,5	5	20
K0272.10X22	M10	7	22	2,6	1,5	5	20
K0272.10X27	M10	7	27	2,6	1,5	5	20
K0272.10X34	M10	7	34	2,6	1,5	5	20
K0272.10X42	M10	7	42	2,6	1,5	5	20