

플라스틱 압력 디스크와 스틸 잠금 핀이 있는 빠른 잠금장치 패스너 가 있는 플라스틱 편심 레버

품목 설명/제품 이미지

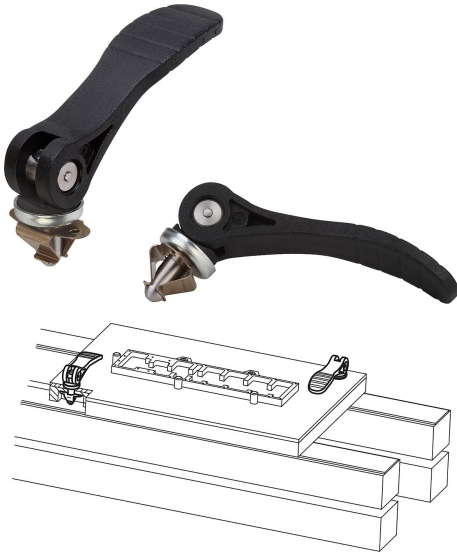

설명

재질, 표면 마무리:

유리섬유 강화 플라스틱 PA 66으로 된 핸들 및 스러스트 와셔, 검정색.
축 볼트, 스테인레스 스틸 1.4305, 블랭크.

잠금핀, 스틸 1.0718, 청색 피막처리.

스프링 클립, 스테인레스 스틸, 1.4310, 피막 처리.

정보:

스프링 클립에서 잠금 고정을 하여 금속판 부품의 위치를 설정할 수 있다. 다음 금속판 부품의 클램핑은 핸들로 이루어진다. 플라스틱은 부하가 가해지면 크리프 현상이 발생할 수 있으며(지연), 이는 클램핑력의 감소를 유발할 수 있다.

도면

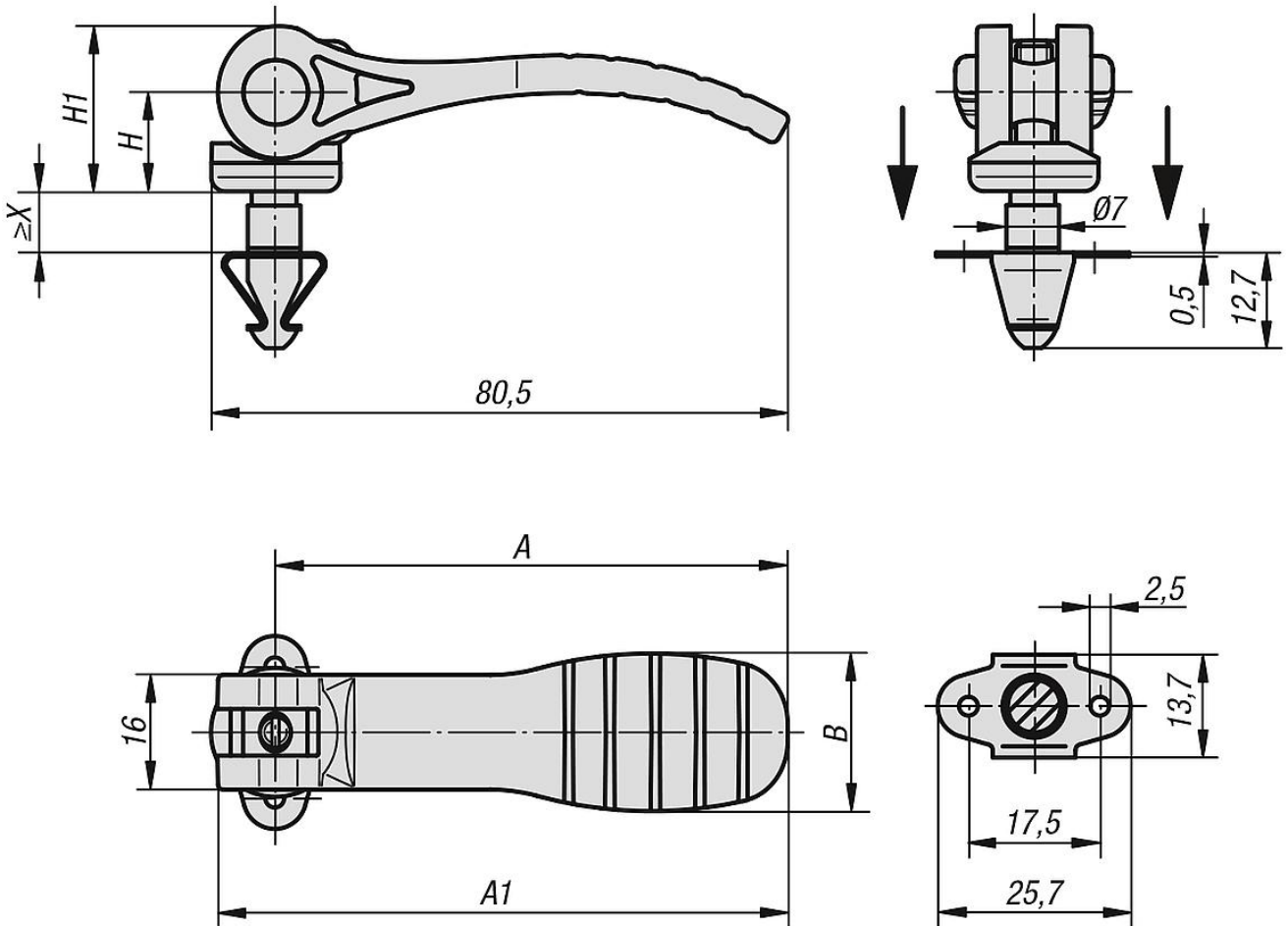

플라스틱 압력 디스크와 스틸 잠금 핀이 있는 빠른 잠금장치 패스너가 있는 플라스틱 편심 레버 도면

눌러서 삽입 및
돌려서 클램핑

회전시키고 돌려서 풀기

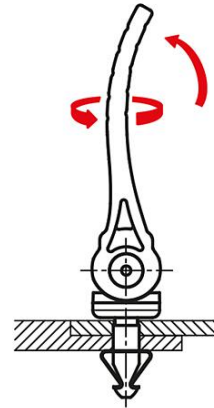
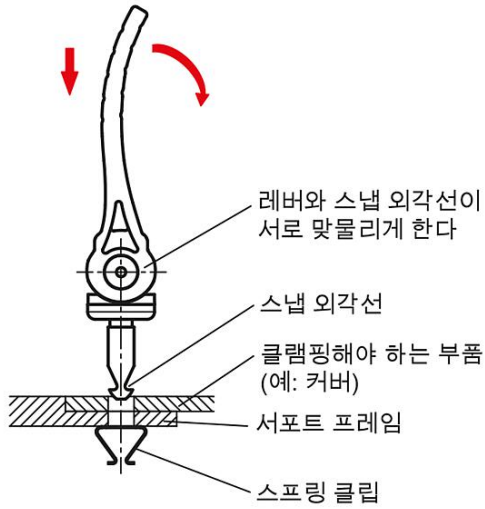

품목 요약

주문 번호	A	A1	B	H	H1	X 재료 강도	클램핑력 약 N
K0751.121107X2	71,5	79,6	22	14	23,4	1,9 - 2,3	500
K0751.121107X4	71,5	79,6	22	14	23,4	3,9 - 4,3	500
K0751.121107X6	71,5	79,6	22	14	23,4	5,9 - 6,3	500
K0751.121107X8	71,5	79,6	22	14	23,4	7,9 - 8,3	500