

양면에 암나사가 포함된 고무 메탈 버퍼 또는 스테인리스 스틸 타입 C 원통형

품목 설명/제품 이미지



설명

재질:
금속 부품 스틸 경도 등급 5.6 또는 스테인레스 스틸.
엘라스토머 천연 고무, 경도 중간, 55° 쇼어 A.

표면 마무리:
스틸: 아연 도금.
스테인리스 스틸: 자연적 마무리

정보:
고무 메탈 버퍼는 탄성 마운팅의 일반적인 구성 요소입니다. 다른 이용 예는 어셈블리, 모터, 컴프레서, 펌프 및 테스트 장치의 장착에서도 볼 수 있음.
고무 메탈 버퍼는 접촉 착색제이므로 예를 들어 바닥이나 접촉 표면에 재료 구성으로 인한 마모 자국과 변색이 발생할 수 있습니다.
요청 시 밝은 회색 EPDM 소재의 비접촉식 염색 고무 메탈 버퍼를 보내드릴 수 있습니다.

온도 범위:
-30 °C ~ +80 °C

요청 시:
다른 쇼어 강도.

도면

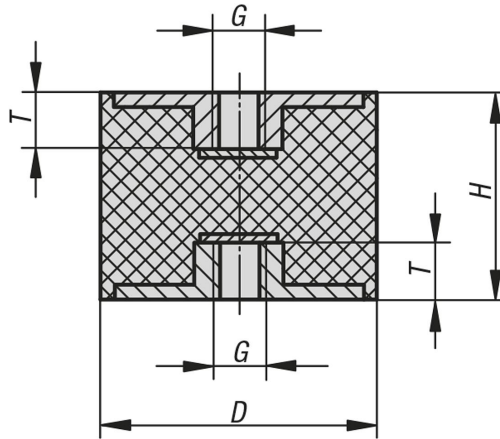

품목 요약

고무 메탈 버퍼, 스틸 또는 스테인레스 스틸, 타입 C

주문 번호	본체 재질	D	H	G	T	용수철 강도 N/mm	하중 N
K0569.01001055	스틸	10	10	M4	4	100	50
K0569.01001555	스틸	10	15	M4	4	50	50
K0569.01501555	스틸	15	15	M4	4	100	100
K0569.02002055	스틸	20	20	M6	6	230	276

양면에 암나사가 포함된 고무 메탈 버퍼 또는 스테인리스 스틸 타입

C 원통형

품목 요약

주문 번호	본체 재질	D	H	G	T	용수철 강도 N/mm	하중 N
K0569.02002555	스틸	20	25	M6	6	120	180
K0569.02502055	스틸	25	20	M6	6	230	276
K0569.02502555	스틸	25	25	M6	6	110	165
K0569.02503055	스틸	25	30	M6	6	80	160
K0569.03002055	스틸	30	20	M8	8	425	637
K0569.03003055	스틸	30	30	M8	8	175	350
K0569.03004055	스틸	30	40	M8	8	133	400
K0569.04003055	스틸	40	30	M8	8	530	1060
K0569.04004055	스틸	40	40	M8	8	222	666
K0569.05003055	스틸	50	30	M10	10	680	1360
K0569.05004055	스틸	50	40	M10	10	333	1000
K0569.05005055	스틸	50	50	M10	10	190	665
K0569.07504055	스틸	75	40	M12	12	750	2250
K0569.07505055	스틸	75	50	M12	12	636	2225
K0569.010010551	스테인레스 스틸	10	10	M4	4	100	50
K0569.015015551	스테인레스 스틸	15	15	M4	4	100	100
K0569.020020551	스테인레스 스틸	20	20	M6	6	230	276
K0569.025025551	스테인레스 스틸	25	25	M6	6	110	165
K0569.030020551	스테인레스 스틸	30	20	M8	8	425	637
K0569.030030551	스테인레스 스틸	30	30	M8	8	175	350
K0569.040030551	스테인레스 스틸	40	30	M8	8	530	1060