

암나사 및 평평한 표면 포지셔닝 피트, 타입 D

품목 설명/제품 이미지



설명

재질:
 쾌삭강.

표면 마무리:
 케이스 경화, 검정 산화 처리.

정보:
 포지셔닝 피트는 일반적인 기계 장치 구성에 있어서 멈춤 장치, 지탱 장치, 그리고 플런저로 사용함.

도면

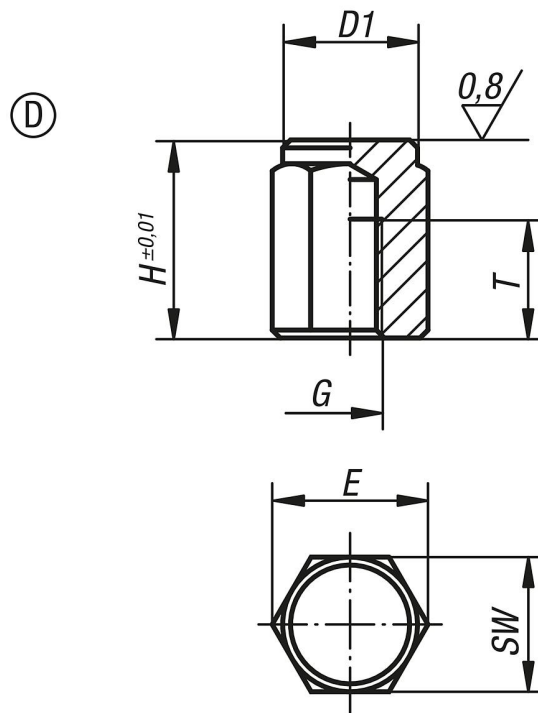

품목 요약

주문 번호	타입	D1	G	H	T	E	SW
K0298.410	D	13	M6	10	6	14,4	13
K0298.4151	D	13	M6	15	10	14,4	13
K0298.4101	D	17	M8	10	6	19,4	17
K0298.415	D	17	M8	15	6	19,4	17
K0298.4251	D	17	M8	25	16	19,4	17
K0298.4201	D	19	M10	20	10	21,9	19
K0298.4302	D	19	M10	30	15	21,9	19
K0298.4401	D	19	M10	40	15	21,9	19

암나사 및 평평한 표면 포지셔닝 피트, 타입 D

품목 요약

주문 번호	타입	D1	G	H	T	E	SW
K0298.420	D	22	M12	20	10	25,2	22
K0298.425	D	22	M12	25	15	25,2	22
K0298.430	D	22	M12	30	20	25,2	22
K0298.440	D	22	M12	40	25	25,2	22
K0298.450	D	22	M12	50	25	25,2	22
K0298.4301	D	30	M16	30	20	33	30
K0298.4501	D	30	M16	50	25	33	30