

지탱 볼트, 타입 A, 납작한 표면

품목 설명/제품 이미지



설명

재질:
단강 몸체.

표면 마무리:
열처리/검정 산화 몸체.

정보:
지탱 볼트는 가공, 미가공 공작물의 지탱을 위해 사용함. 그리고, 이는 장치 및 공작물 구성에 있어서 멈춤 장치, 지탱 장치, 그리고 플런저로 작용함.
나사 D에서 나사 스테드 또는 스테드를 돌려 접합됨. 지탱을 간단하게 수나사를 사용할 수도 있음.

도면

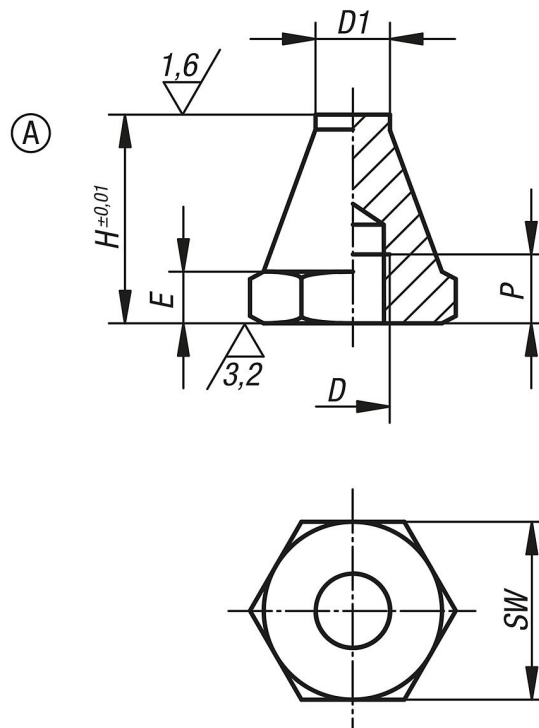

품목 요약

주문 번호	타입	D	D1	E	H	P	SW
K0294.106012	A	M6	6	3	12,5	4	11
K0294.106025	A	M6	6	3	25	7	11
K0294.108015	A	M8	8	4	15	6	13
K0294.108030	A	M8	8	4	30	9	13
K0294.110020	A	M10	10	5	20	9	17
K0294.110040	A	M10	10	5	40	13	17
K0294.112025	A	M12	12	6	25	11	19

지탱 볼트, 타입 A, 납작한 표면**품목 요약**

주문 번호	타입	D	D1	E	H	P	SW
K0294.112050	A	M12	12	6	50	16	19
K0294.116030	A	M16	16	8	30	12	24
K0294.116060	A	M16	16	8	60	20	24