

널링 너트, 스틸/스테인레스 스틸, DIN 6303, 타입 A, 핀홀 없음

품목 설명/제품 이미지



설명

재질:

쾌삭강 1.0718.

스테인레스 스틸 1.4305.

표면 마무리:

쾌삭강 검정 산화.

스테인레스 스틸, 광택처리.

정보:

축각 개선으로 인해 DIN과 달리 더 많은 부분이 선택되었습니다.

도면 설명:

타입 A: 핀홀 없음

도면

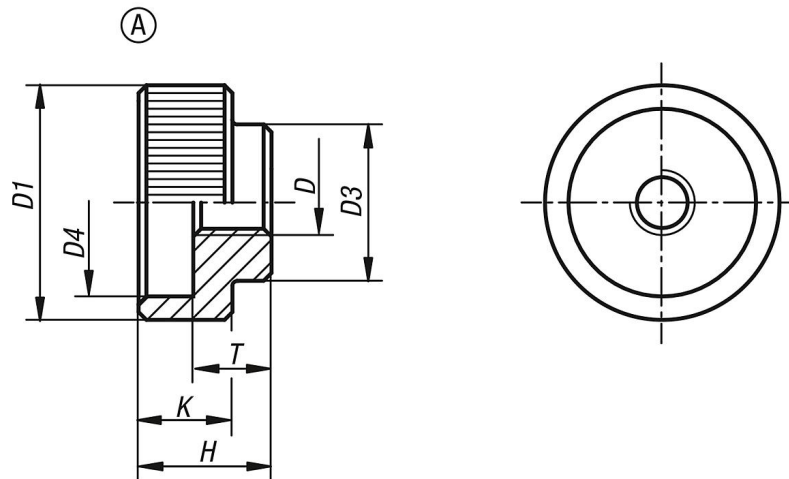

품목 요약

주문 번호	타입	본체 재질	D	D1	D3	D4	H	K	T
K0137.105	A	쾌삭강	M5	20	14	15	12	8	7
K0137.106	A	쾌삭강	M6	24	16	18	14	10	8
K0137.108	A	쾌삭강	M8	30	20	24	17	12	10
K0137.110	A	쾌삭강	M10	36	28	30	20	14	12
K0137.112	A	쾌삭강	M12	40	32	34	24	16	14
K0137.1052	A	스테인레스 스틸	M5	20	14	15	12	8	7
K0137.1062	A	스테인레스 스틸	M6	24	16	18	14	10	8
K0137.1082	A	스테인레스 스틸	M8	30	20	24	17	12	10
K0137.1102	A	스테인레스 스틸	M10	36	28	30	20	14	12
K0137.1122	A	스테인레스 스틸	M12	40	32	34	24	16	14