

오일 레벨 글라스, 알루미늄, 천연 유리 소재

품목 설명/제품 이미지



설명

재질:

하우징, 알루미늄 반사경.
 보기창, 천연 투명 유리.
 내부 실링 Viton®.

표면 마무리:

보기창, 천연 투명 유리, 최대 150°C까지 내온성.
 비석면 가스킷.

정보:

높은 내압성 및 내열성. 천연 유리를 보기창으로 사용하면 최적의 빛 투과성과 최고의 표면 강도를 보장합니다.

도면 설명:

- 1) 가스킷
- 2) 외부 실링
- 3) 내부 실링

도면

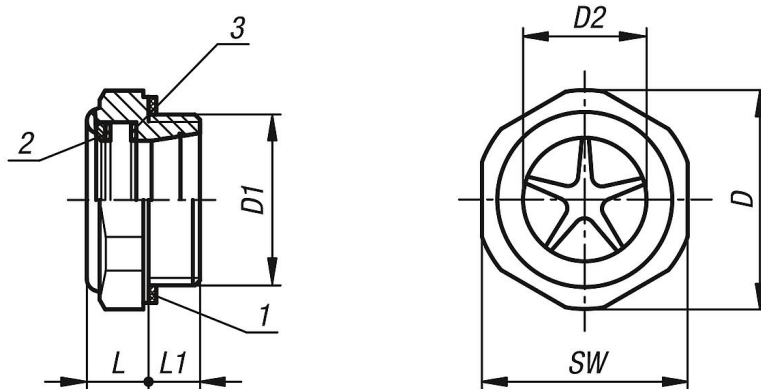

품목 요약

오일 레벨 글라스, 알루미늄, 천연 유리 소재

주문 번호	D	D1	D2	L	L1	SW	조임 토크 max. Nm	압력 부하 max. bar
K0246.29012	29,5	G1/2	12	10	9	27	18	20
K0246.34034	34,5	G3/4	16	12	10	32	24	20
K0246.42100	42,5	G1	23	12	10	40	-	20
K0246.292015	29,5	M20X1,5	12	10	9	27	18	20
K0246.423315	42,5	M33X1,5	23	12	10	40	-	20

