

3자 그립, 수나사

품목 설명/제품 이미지



설명

재질:

강화 유리 볼 재질의 그립 열가소성.

열가소성 커버.

스틸 부품 경도 등급 5.8.

표면 마무리:

그립 및 커버, 흑회색(RAL 7021).스틸 부품, 청색 피막처리.

요청 시:

기타 스크류 길이 및 색상.

스테인리스 스틸로 된 스틸 부품.

도면

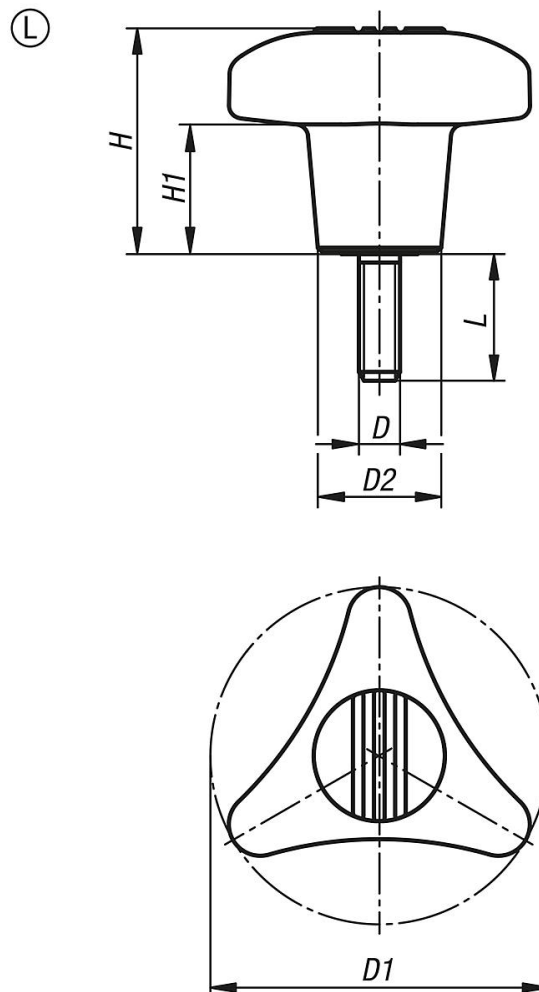

3자 그립, 수나사

품목 요약

주문 번호	타입	D	D1	D2	H	H1	L
K1020.18008X15	L	M8	80	29,2	53,5	31	15
K1020.18008X20	L	M8	80	29,2	53,5	31	20
K1020.18008X30	L	M8	80	29,2	53,5	31	30
K1020.18008X40	L	M8	80	29,2	53,5	31	40
K1020.18008X50	L	M8	80	29,2	53,5	31	50
K1020.18010X15	L	M10	80	29,2	53,5	31	15
K1020.18010X20	L	M10	80	29,2	53,5	31	20
K1020.18010X30	L	M10	80	29,2	53,5	31	30
K1020.18010X40	L	M10	80	29,2	53,5	31	40
K1020.18010X50	L	M10	80	29,2	53,5	31	50
K1020.18012X15	L	M12	80	29,2	53,5	31	15
K1020.18012X20	L	M12	80	29,2	53,5	31	20
K1020.18012X30	L	M12	80	29,2	53,5	31	30
K1020.18012X40	L	M12	80	29,2	53,5	31	40
K1020.18012X50	L	M12	80	29,2	53,5	31	50