

토글 로케이터, O링, 타입 O, 다이아몬드 표면이 있는 스테인레스 스틸 볼

품목 설명/제품 이미지



설명

재질:

단강 몸체.볼, 스테인레스 스틸, 다이아몬드 표면.

표면 마무리:

열처리/검정 산화 몸체.

볼: 100 연마 그리트와 비교될 수 있는 표면.

정보:

토글 로케이터는 가공, 미가공 공작물의 지탱과 클램핑을 위해 사용함. 이에 있어 토글 로케이터는 장치 및 공작물 구성에 있어서 멈춤 장치, 지탱 장치, 그리고 플런저로 작용함.

볼 회전 안전.

타입 O: 연마 다이아몬드 표면은 볼에 견고하게 용해됨. 이는 최소한의 클램핑 압력을 요하는 부드럽거나 미끄러운 장소에서의 이용에 적합함. 다이아몬드 입자는 표면에 최소한의 손상을 갖게 하며 매우 작은 면에서 높은 유지력을 전달함. 다이아몬드 표면은 부식 방지에 있어 탁월함.

장점:

내장된 O 링은 볼을 지탱하고 오염 및 외부 물질의 침입을 방지함.

이를 통해 정상적인 운동이 보장됨.

토글 로케이터, O링, 타입 O, 다이아몬드 표면이 있는 스테인레스
스틸 볼
도면

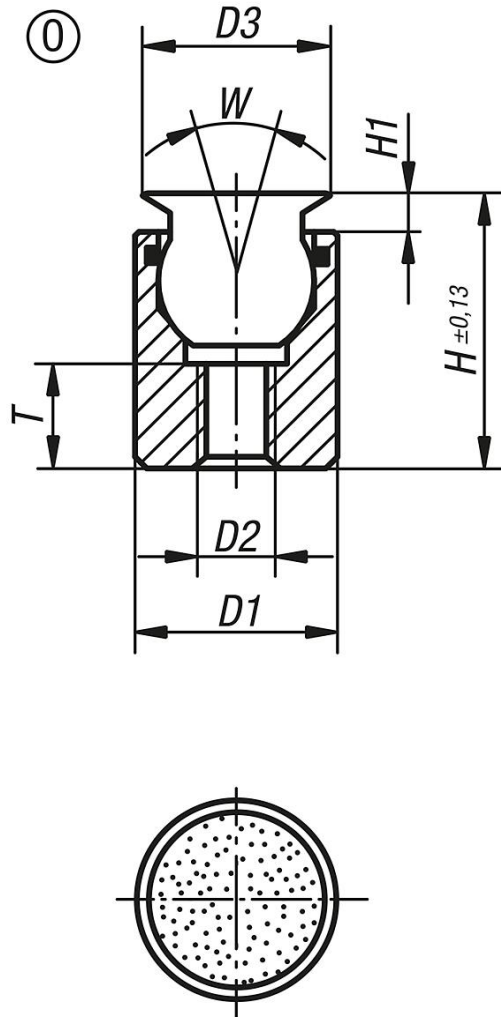

품목 요약

주문 번호	타입	D1	D2	D3	H	H1	T	W	볼-Ø	부하 max. kN (정적 부하)
K0284.504X012	O	10	M4	8	12,5	2	3,5	28	7	11,5
K0284.504X025	O	10	M4	8	25,5	2	9	28	7	11,5
K0284.505X017	O	13	M5	11	17,5	3	6,5	28	10	19,8
K0284.505X026	O	13	M5	11	26,5	3	9	28	10	19,8
K0284.506X021	O	17	M6	14	21	3	7,5	28	13	27,4
K0284.508X024	O	19	M8	19	24	4	8,5	24	15	38,6
K0284.510X028	O	24	M10	21	28	4	9	24	20	58,3