

스틸 볼 크랭크

품목 설명/제품 이미지



설명

재질:  
스틸.

표면 마무리:  
아연 도금.

정보:  
기계 핸들 고정 DIN 39.

도면

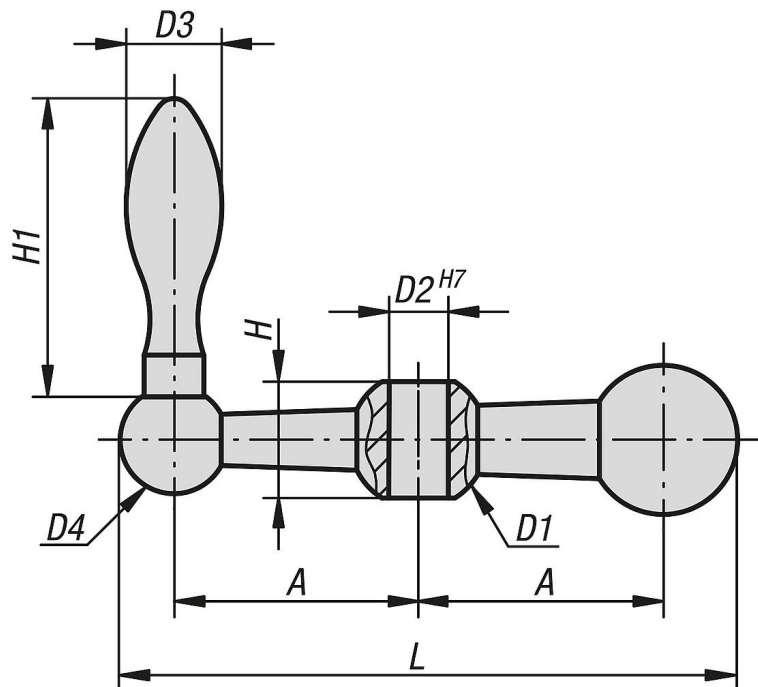

품목 요약

스틸 볼 크랭크

주문 번호	A	D1	D2	D3	D4	H	H1	L
K0728.107	25	16	7	10	13	13	32	65,5
K0728.108	34	20	8	14	16	17	46	87
K0728.110	41	23	10	16	18	19,5	50	103,5
K0728.112	50	26	12	18	20	21,5	56	124

**K0728**

**스틸 볼 크랭크**



품목 요약

---