

아연 다이캐스팅 스위벨 패드 확장 팔 플레이트, 타입 C

품목 설명/제품 이미지



설명

재질:

다이캐스트 아연 플레이트.

표면 마무리:

플레이트 분말 코팅 검정색.

정보:

스위벨 패드는 나사 스프링들과 플레이트, 그리고 볼 헤드로 구성됨. 모든 플레이트는 모든 나사 스프링들, 그리고 모든 볼 헤드와 결합할 수 있음.

적합한 나사 스프링들은 K0421을 참고함.

적합한 볼 헤드는 K0422를 참고함.

도면

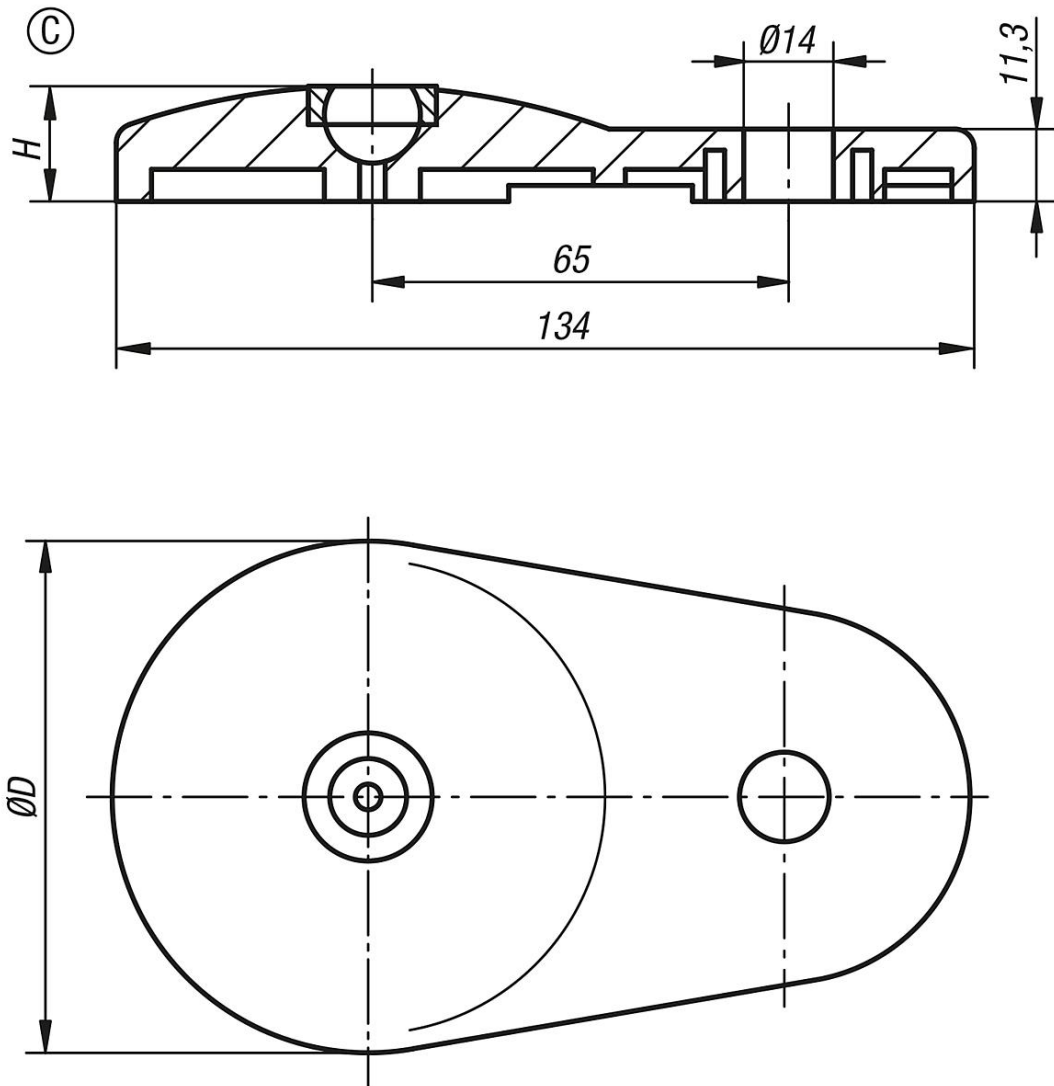

품목 요약

아연 다이캐스팅 스위벨 패드용 확장 플레이트

아연 다이캐스팅 스위벨 패드 확장 팔 플레이트, 타입 C**품목 요약**

주문 번호	타입	D	H	부하 max. kN
K0417.30801	C	80	18	30