

스위벨 패드 플레이트 플라스틱

품목 설명/제품 이미지



설명

재질:

플레이트: 열가소성, 강화 유리 볼.
미끄럼 방지 플레이트: 열가소성 탄성 중합체.

표면 마무리:

검정색.

정보:

스위벨 패드는 플레이트와 나사 스피들 혹은 볼 헤드로 구성되어 있습니다.

모든 플레이트는 모든 나사 스피들, 그리고

모든 볼 헤드와 결합할 수 있습니다.

미끄럼 방지 플레이트는 진동을 흡수하여

스위벨 패드의 미끄러짐을 방지합니다.

적합한 나사 스피들은 K0421을 참고.

적합한 볼 헤드는 K0422를 참고.

도면 설명:

타입 A 마운팅 홀 없음, 미끄럼 방지 플레이트 미포함

타입 B 마운팅 홀 없음, 미끄럼 방지 플레이트 포함

타입 C 마운팅 홀 있음(폐쇄형), 미끄럼 방지 플레이트 미포함

타입 D 마운팅 홀 있음(폐쇄형), 미끄럼 방지 플레이트 포함

1) 플레이트 Ø 80 부터

스위벨 패드 플레이트 플라스틱

도면

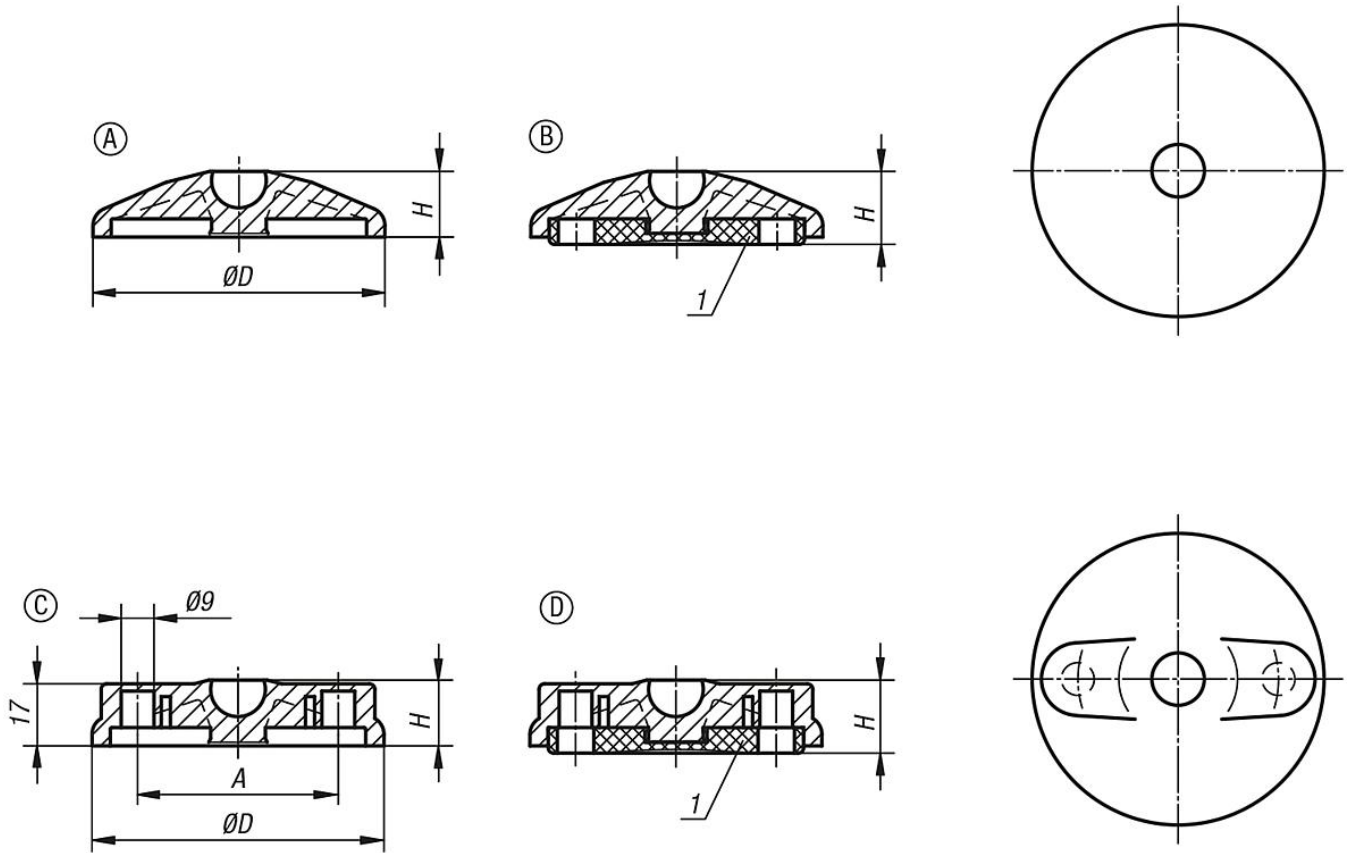

품목 요약

플라스틱 스위벨 패드 플레이트

주문 번호	타입	크기	D	A	H	부하 max. kN
K0415.1030	A	30	29	-	18	5
K0415.1040	A	40	39	-	18	9
K0415.1045	A	45	44	-	18	9
K0415.1050	A	50	49	-	18	9
K0415.1060	A	60	59	-	18	9
K0415.1080	A	80	79	-	18	9
K0415.1100	A	100	99	-	18	9
K0415.2030	B	30	29	-	20	5
K0415.2040	B	40	39	-	20	9
K0415.2045	B	45	44	-	20	9
K0415.2050	B	50	49	-	20	9
K0415.2060	B	60	59	-	20	9
K0415.2080	B	80	79	-	20	9
K0415.2100	B	100	99	-	20	9
K0415.3080	C	80	79	55	18	9
K0415.3100	C	100	99	74	18	9
K0415.3120	C	120	119	94	18	9
K0415.4080	D	80	79	55	20	9
K0415.4100	D	100	99	74	20	9
K0415.4120	D	120	119	94	20	9

