

조절형 그리퍼

품목 설명/제품 이미지



설명

재질:

툴 스틸 경화, 또는 경금속.

표면 마무리:

검정 산화.

정보:

조절형 그리퍼에 수나사가 통과하여 클램핑 작업에 대한 정확한 결합이 이루어짐.

초경 팁은 납땜 용접됨.

도면 설명:

타입 A: 툴 스틸

타입 B: 초경 세레이션

타입 C: 4 포인트 초경 세레이션

도면

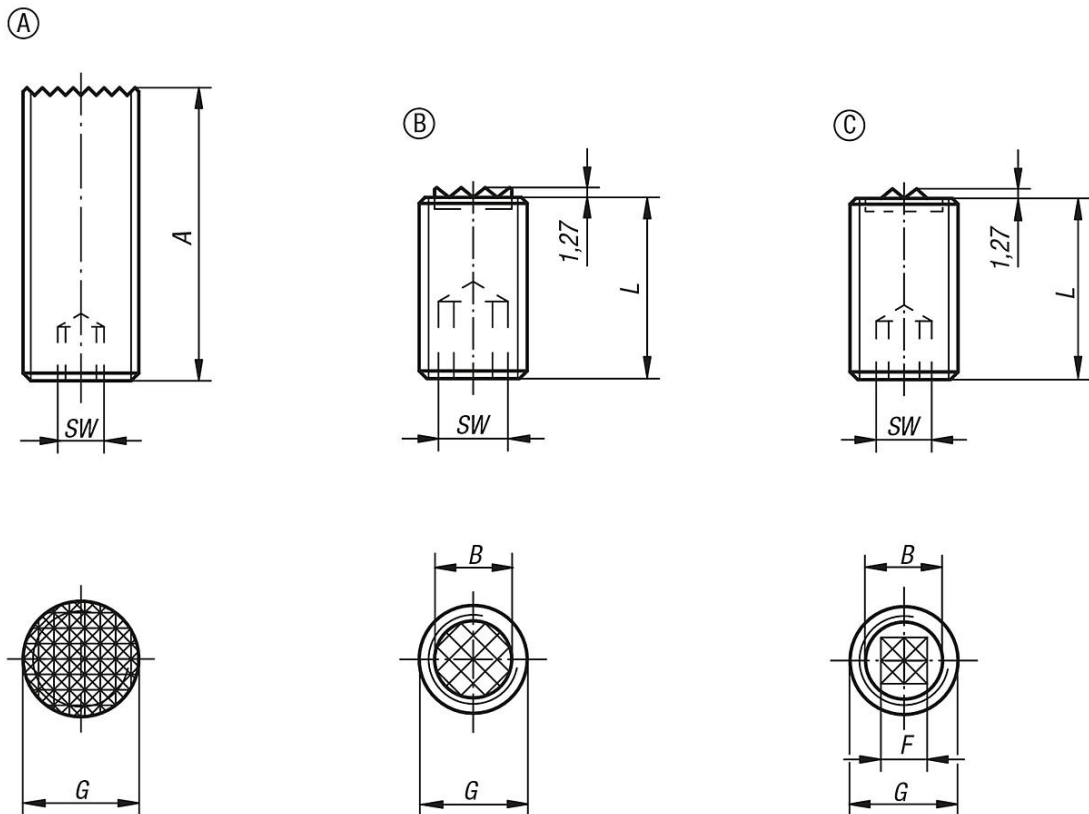

조절형 그리퍼

품목 요약

조절형 그리퍼

주문 번호	타입	A	L	B	G	F	SW
K0388.4010	A	40	-	-	M10	-	3
K0388.4012	A	40	-	-	M12	-	5
K0388.4016	A	40	-	-	M16	-	6
K0388.4020	A	40	-	-	M20	-	8
K0388.2510	B	-	25	6,4	M10	-	5
K0388.5010	B	-	50	6,4	M10	-	5
K0388.2512	B	-	25	7,9	M12	-	6
K0388.5012	B	-	50	7,9	M12	-	6
K0388.2516	B	-	25	11,2	M16	-	8
K0388.5016	B	-	50	11,2	M16	-	8
K0388.2520	B	-	25	12,7	M20	-	10
K0388.5020	B	-	50	12,7	M20	-	10
K0388.25124	C	-	25	7,9	M12	6,5	6
K0388.50124	C	-	50	7,9	M12	6,5	6
K0388.25164	C	-	25	11,2	M16	8	8
K0388.50164	C	-	50	11,2	M16	8	8
K0388.25204	C	-	25	12,7	M20	8	10
K0388.50204	C	-	50	12,7	M20	8	10