

## 원형 클램핑 유닛

### 품목 설명/제품 이미지



#### 설명

##### 재질:

클램핑 죠오 스틸.

압력 스프링 1.4310.

클램핑 스크류 경도 등급 8.8.

##### 표면 마무리:

클램핑 죠오 검정 산화.

클램핑 스크류 푸른색 아연 도금.

##### 정보:

원형 클램핑 부품은 기존 클램핑 부품(슬롯과 클램핑 스크류)을 손쉽게 대체하여 원형 부품의 클램핑에 사용할 수 있음.

이 부품은 다양한 재질(예: 금속, 플라스틱, 나무 등)에 적합함.

고착된 클램핑 죠오를 풀기 위해 축 방향으로 충격을 충족시키거나 또는 클램핑 죠오 또는 소켓 헤드 스크류 육각 소켓에 스크류들을 뽑아냄.

### 도면

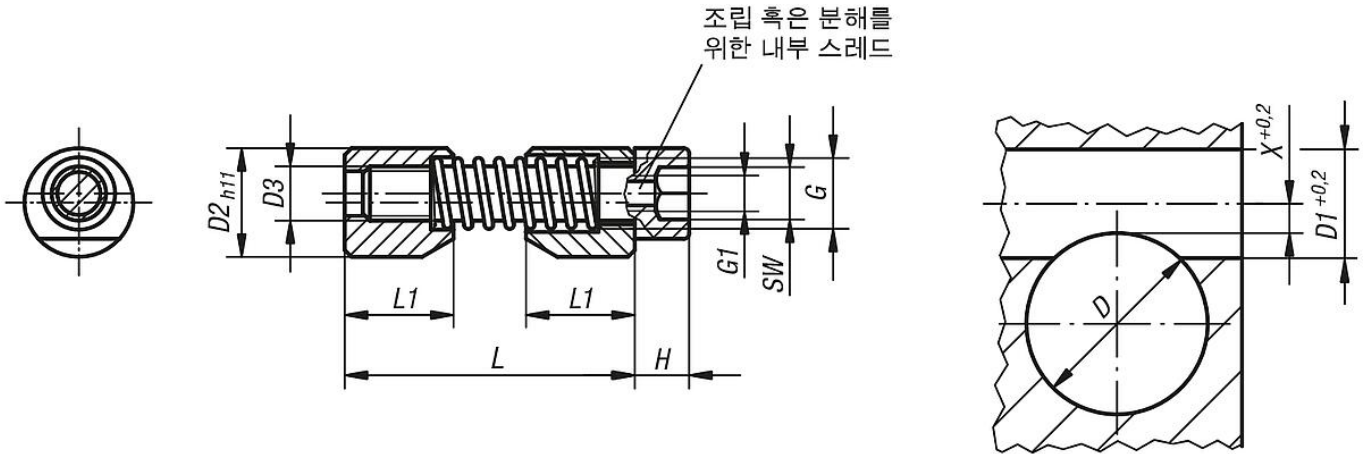

스레드 핀이 있는 특수 육각 나사 드라이버 원통형 와셔 부품을 제 위치에 놓거나 분리하기 위해 스크류 캡 나사의 스레드 G1에 돌려 끼워짐.

### 품목 요약

#### 원형 클램핑 유닛

주문 번호	D min.	D Max.	D1	D2	D3	G	G1	H	L max.	L1	SW	X	클램핑 토크 Mx Nm	조임 토크 max. Nm	주문 번호 설치 도구
K0375.04	6	10	8	8	M4	M5	M2,5	4	27	8	3	2,8	max. 20	2,9	K0375.904
K0375.05	10	15	10	10	M5	M6	M3	5	33	10	4	3,3	max. 45	6	K0375.905
K0375.06	15	20	12	12	M6	M7	M4	6	39	12	5	3,5	max. 100	10	K0375.906
K0375.08	20	30	16	16	M8	M10	M5	8	46	16	6	4	max. 170	25	K0375.908
K0375.10	30	40	20	20	M10	M12	M6	10	53	20	8	4,8	max. 290	46	K0375.910
K0375.12	40	60	25	25	M12	M14	M8	12	70	25	10	5,6	max. 450	82	K0375.912
K0375.16	60	125	30	30	M16	M18	M10	16	81	30	14	7,9	max. 650	206	K0375.916