

로케이팅 홀이 있는 회전 가능한 알루미늄 원형 크랭크 그립

품목 설명/제품 이미지



설명

재질:

크랭크, 알루미늄.
원통 그립, 열가소성 및 스틸 소재.

표면 마무리:

크랭크, 검정 파우더 코팅.
열가소성, 검회색.
스틸 부품, 검정 산화 마무리.

정보:

DIN 469와 유사.
크로스 보어가 있는 모델은 나사 체결형 그러브 나사로 고정됩니다(ISO 4027, DIN 914).

도면

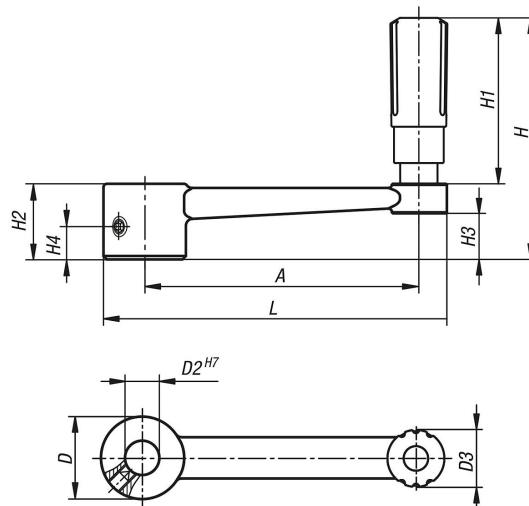

품목 요약

주문 번호	모델 1	버전 2	A	D	D2	D3	D7	H	H1	H2	H3	H4	L
K0996.3110	로케이팅홀 슬롯없	크로스 보어 없음	80	24	10	16	-	71,1	49,1	22	13,4	-	100
K0996.3212	로케이팅홀 슬롯없	크로스 보어 없음	100	28	12	20	-	87,4	61,4	26	16	-	124
K0996.3314	로케이팅홀 슬롯없	크로스 보어 없음	125	30	14	25	-	110,5	82,5	28	15,8	-	153

로케이팅 홀이 있는 회전 가능한 알루미늄 원형 크랭크 그립

품목 요약

주문 번호	모델 1	버전 2	A	D	D2	D3	D7	H	H1	H2	H3	H4	L
K0996.3417	로케이팅홀 슬롯없	크로스 보어 없음	160	34	17	25	-	114,5	82,5	32	19,6	-	190
K0996.31106	로케이팅홀 슬롯없	크로스 보어 있음	80	24	10	16	M6	71,1	49,1	22	13,4	7,5	100
K0996.32126	로케이팅홀 슬롯없	크로스 보어 있음	100	28	12	20	M6	87,4	61,4	26	16	7,5	124
K0996.33146	로케이팅홀 슬롯없	크로스 보어 있음	125	30	14	26	M6	111	83	28	15,8	7,5	153
K0996.34176	로케이팅홀 슬롯없	크로스 보어 있음	160	34	17	26	M6	115	83	32	19,6	7,5	190