

# 플라스틱 버섯형 그립, 연장된 잠금 핀과 카운터 너트가 있고 플랜지가 없는 스틸 혹은 스테인레스 인덱스 플런저

품목 설명/제품 이미지

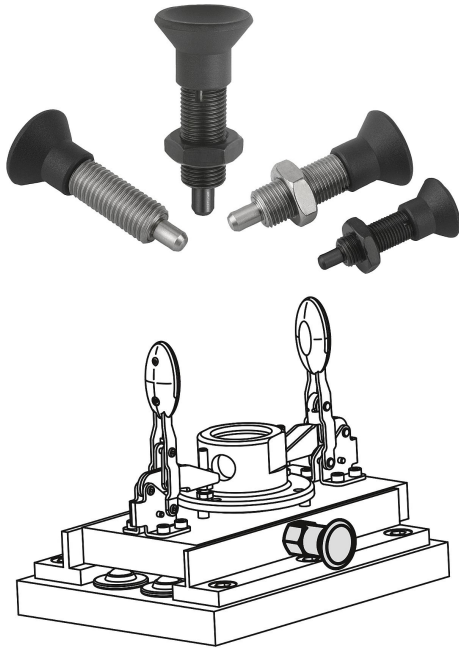

## 설명

### 재질:

스틸 버전:  
잠금 핀 경화 처리:  
강도 등급 5.8.

스테인레스 스틸 버전:  
잠금 핀 경화 처리:  
나사 슬리브 1.4305.  
잠금 핀 1.4034.

잠금핀, 경화되지 않음  
나사 슬리브 1.4305.  
잠금핀 1.4305.

버섯모양 노브, 검정색

### 표면 마무리:

스틸 버전:  
잠금 핀 경화, 연마, 검정 산화 처리

스테인레스 스틸 버전:  
잠금핀 경화, 연마 및 블랭크  
잠금핀 경화, 연마 및 블랭크되지 않음

### 정보:

인덱스 플런저는 측면 힘에 의한 잠금 위치의 변경을 방지해야 하는 곳에 사용함.

먼저 볼트를 수동으로 풀 후 다른 잠금 위치로 이동할 수 있음.

잠금 볼트를 조이기 위해 스크류 인 와셔를 공급할 수 있음. 나오게 한 버섯모양 노브 아래에서 밀어서 구동 핀이 슬롯으로 삽입되도록 함.

### 요청 시:

특수 설계 버전.

### 도면 설명:

타입 G: 잠금 너트 없음

타입 H: 잠금 너트 있음

1) 잠금 볼트 스크류 인 와셔 있음

플라스틱 버섯형 그립, 연장된 잠금 핀과 카운터 너트가 있고 플랜지가 없는 스틸 혹은 스테인레스 인덱스 플러저 도면

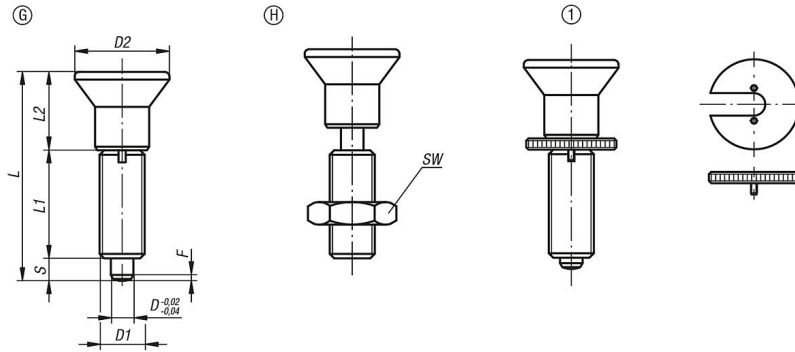

품목 요약

인덱스 플러저 플랜지 무, 연장 잠금 핀 유

주문 번호	타입	본체 재질	표면 기본 몸체	D	D1	D2	L	L1	L2	스트로크 S	SW	F x 30°	시작 탄성 F1 약. N	탄성 종료 F2 약. N	주문 번호 스크류 인 와셔
K0633.21903	G	스틸	경화	3	M6x0,75	14	33	17	11	5	-	0,8	4,5	12	K0344.99
K0633.21004	G	스틸	경화	4	M8x1	18	40,5	21	13,5	6	-	1	6	15	K0344.90
K0633.21105	G	스틸	경화	5	M10x1	21	46,5	24	14,5	8	-	1,3	5	16	K0344.91
K0633.21206	G	스틸	경화	6	M12x1,5	25	54,7	28	17,7	9	-	1,8	6	18	K0344.92
K0633.21308	G	스틸	경화	8	M16x1,5	33	72	36	24	12	-	2,3	15	45	K0344.93
K0633.21410	G	스틸	경화	10	M20x1,5	33	79	40	24	15	-	2,8	15	43	K0344.94
K0633.21412	G	스틸	경화	12	M20x1,5	33	84	42	24	18	-	2,8	15	51	K0344.94
K0633.21516	G	스틸	경화	16	M24x2	40	104	50	30	24	-	3,2	20	60	K0344.95
K0633.201903	G	스테인레스 스틸	경화	3	M6x0,75	14	33	17	11	5	-	0,8	4,5	12	K0344.99
K0633.201004	G	스테인레스 스틸	경화	4	M8x1	18	40,5	21	13,5	6	-	1	6	15	K0344.90
K0633.201105	G	스테인레스 스틸	경화	5	M10x1	21	46,5	24	14,5	8	-	1,3	5	16	K0344.91
K0633.201206	G	스테인레스 스틸	경화	6	M12x1,5	25	54,7	28	17,7	9	-	1,8	6	18	K0344.92
K0633.201308	G	스테인레스 스틸	경화	8	M16x1,5	33	72	36	24	12	-	2,3	15	45	K0344.93
K0633.201410	G	스테인레스 스틸	경화	10	M20x1,5	33	79	40	24	15	-	2,8	15	43	K0344.94
K0633.201412	G	스테인레스 스틸	경화	12	M20x1,5	33	84	42	24	18	-	2,8	15	51	K0344.94
K0633.201516	G	스테인레스 스틸	경화	16	M24x2	40	104	50	30	24	-	3,2	20	60	K0344.95
K0633.211903	G	스테인레스 스틸	비경화	3	M6x0,75	14	33	17	11	5	-	0,8	4,5	12	K0344.99
K0633.211004	G	스테인레스 스틸	비경화	4	M8x1	18	40,5	21	13,5	6	-	1	6	15	K0344.90
K0633.211105	G	스테인레스 스틸	비경화	5	M10x1	21	46,5	24	14,5	8	-	1,3	5	16	K0344.91
K0633.211206	G	스테인레스 스틸	비경화	6	M12x1,5	25	54,7	28	17,7	9	-	1,8	6	18	K0344.92
K0633.211308	G	스테인레스 스틸	비경화	8	M16x1,5	33	72	36	24	12	-	2,3	15	45	K0344.93
K0633.211410	G	스테인레스 스틸	비경화	10	M20x1,5	33	79	40	24	15	-	2,8	15	43	K0344.94
K0633.211412	G	스테인레스 스틸	비경화	12	M20x1,5	33	84	42	24	18	-	2,8	15	51	K0344.94
K0633.211516	G	스테인레스 스틸	비경화	16	M24x2	40	104	50	30	24	-	3,2	20	60	K0344.95
K0633.22903	H	스틸	경화	3	M6x0,75	14	33	17	11	5	10	0,8	4,5	12	K0344.99
K0633.22004	H	스틸	경화	4	M8x1	18	40,5	21	13,5	6	13	1	6	15	K0344.90
K0633.22105	H	스틸	경화	5	M10x1	21	46,5	24	14,5	8	17	1,3	5	16	K0344.91
K0633.22206	H	스틸	경화	6	M12x1,5	25	54,7	28	17,7	9	19	1,8	6	18	K0344.92
K0633.22308	H	스틸	경화	8	M16x1,5	33	72	36	24	12	24	2,3	15	45	K0344.93
K0633.22410	H	스틸	경화	10	M20x1,5	33	79	40	24	15	30	2,8	15	43	K0344.94
K0633.22412	H	스틸	경화	12	M20x1,5	33	84	42	24	18	30	2,8	15	51	K0344.94
K0633.22516	H	스틸	경화	16	M24x2	40	104	50	30	24	36	3,2	20	60	K0344.95
K0633.202903	H	스테인레스 스틸	경화	3	M6x0,75	14	33	17	11	5	10	0,8	4,5	12	K0344.99
K0633.202004	H	스테인레스 스틸	경화	4	M8x1	18	40,5	21	13,5	6	13	1	6	15	K0344.90
K0633.202105	H	스테인레스 스틸	경화	5	M10x1	21	46,5	24	14,5	8	17	1,3	5	16	K0344.91
K0633.202206	H	스테인레스 스틸	경화	6	M12x1,5	25	54,7	28	17,7	9	19	1,8	6	18	K0344.92
K0633.202308	H	스테인레스 스틸	경화	8	M16x1,5	33	72	36	24	12	24	2,3	15	45	K0344.93
K0633.202410	H	스테인레스 스틸	경화	10	M20x1,5	33	79	40	24	15	30	2,8	15	43	K0344.94
K0633.202412	H	스테인레스 스틸	경화	12	M20x1,5	33	84	42	24	18	30	2,8	15	51	K0344.94
K0633.202516	H	스테인레스 스틸	경화	16	M24x2	40	104	50	30	24	36	3,2	20	60	K0344.95
K0633.212903	H	스테인레스 스틸	비경화	3	M6x0,75	14	33	17	11	5	10	0,8	4,5	12	K0344.99
K0633.212004	H	스테인레스 스틸	비경화	4	M8x1	18	40,5	21	13,5	6	13	1	6	15	K0344.90

## 플라스틱 버섯형 그립, 연장된 잠금 핀과 카운터 너트가 있고 플랜지가 없는 스틸 혹은 스테인레스 인덱스 플러저 품목 요약

주문 번호	타입	본체 재질	표면 기본 몸체	D	D1	D2	L	L1	L2	스트로크 S	SW F x 30°	시작 탄성 F1 약. N	탄성 종료 F2 약. N	주문 번호 스크류 인 와서	
K0633.212105	H	스테인레스 스틸	비경화	5	M10x1	21	46,5	24	14,5	8	17	1,3	5	16	K0344.91
K0633.212206	H	스테인레스 스틸	비경화	6	M12x1,5	25	54,7	28	17,7	9	19	1,8	6	18	K0344.92
K0633.212308	H	스테인레스 스틸	비경화	8	M16x1,5	33	72	36	24	12	24	2,3	15	45	K0344.93
K0633.212410	H	스테인레스 스틸	비경화	10	M20x1,5	33	79	40	24	15	30	2,8	15	43	K0344.94
K0633.212412	H	스테인레스 스틸	비경화	12	M20x1,5	33	84	42	24	18	30	2,8	15	51	K0344.94
K0633.212516	H	스테인레스 스틸	비경화	16	M24x2	40	104	50	30	24	36	3,2	20	60	K0344.95