

## 플 후크가 있는 스틸 인덱스 플런저

### 품목 설명/제품 이미지

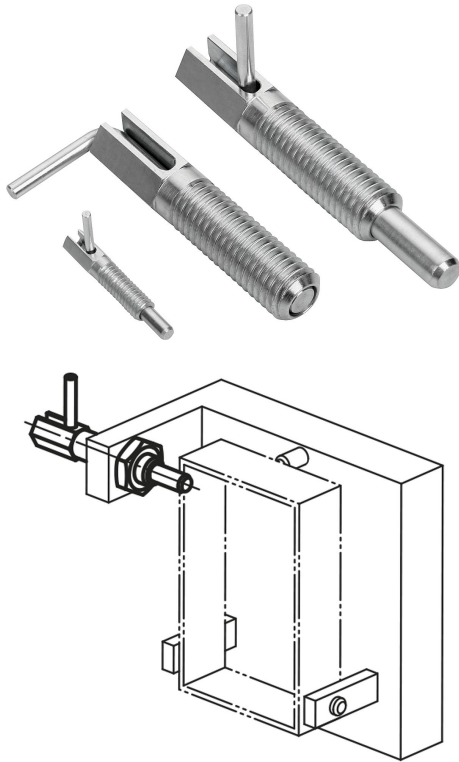

#### 설명

**재질:**  
스틸 경도 등급 5.8.

**표면 마무리:**  
청색 피막처리

**정보:**  
인덱스 플런저는 측면 힘에 의한 잠금 위치의 변경을 방지해야 하는 곳에 사용함.  
먼저 볼트를 수동으로 푼 후 다른 잠금 위치로 이동할 수 있음.

**요청 시:**  
특수 설계 버전.

### 도면

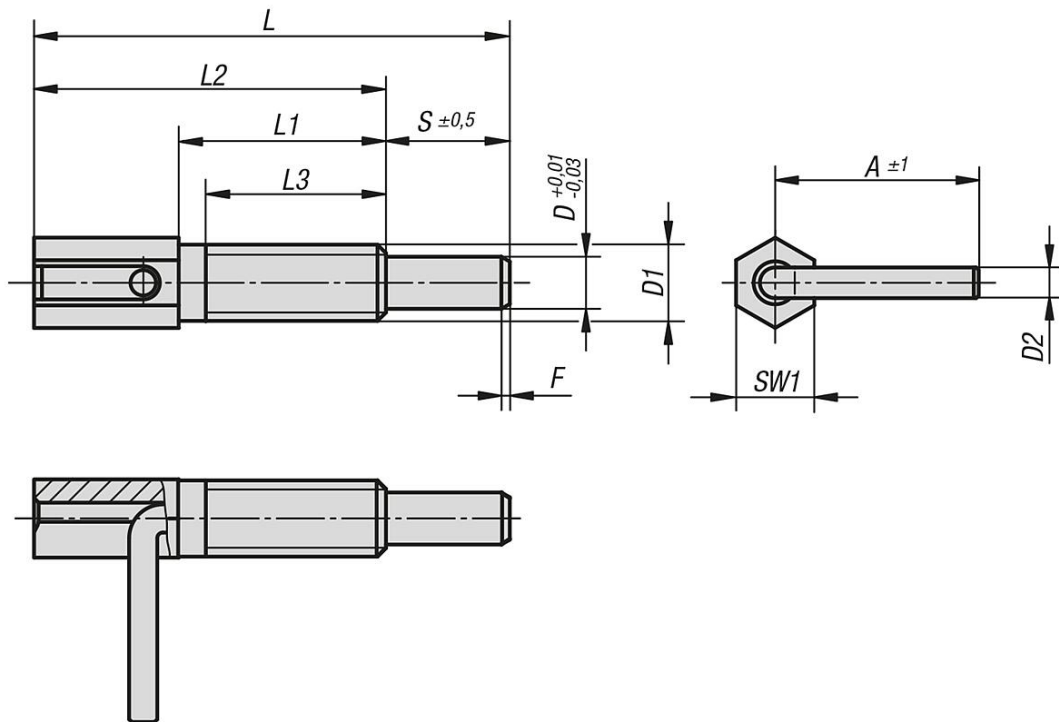

### 품목 요약

## 플 후크가 있는 스틸 인덱스 플런저

### 품목 요약

### 인덱스 플런저

주문 번호	A	D	D1	D2	L	L1	L2	L3	스트로크 S	SW1	F x 30°	시작 탄성 F1 약. N	탄성 종료 F2 약. N	조임 토크 max. Nm
K0340.1104	16	4	M6	2,3	41,5	20	32	17	9,5	6	0,7	3	10	1,6
K0340.1905	19	5	M8	3	54	27	42	24	12	8	0,9	3,5	13,5	4,5
K0340.1206	23,5	6	M10	3,5	65	33,5	51	30	14	10	1,1	4	16	10
K0340.1308	31	8	M12	4,7	73	31,8	54	28	19	12	1,3	4	22	13
K0340.1410	33	10	M16	4,7	102,5	50,5	77,5	44,5	25	16	1,6	4	23	42