

알루미늄 튜브 그립, 조절 가능

품목 설명/제품 이미지



설명

재질:
 핸들 파이프 EN AW-6060.
 브레이싱 부품 EN AW-6063.
 열가소성 커버 플랩.
 스레드 핀 ISO 4766-14H.

표면 마무리:

핸들 파이프, 자연색 산화처리.
 브레이싱 부품, 자연색 산화처리 혹은 검정색 산화처리.
 종단 부품(핸들 파이프), 검정색.
 커버 플랩(브레이싱 부품), 연회색 혹은 검정색.

정보:

조절형 파이프 핸들은 조립되지 않은 상태로 배송됩니다.
 센터 거리는 파이프 핸들에서 임의로 정할 수 있습니다.
 권장 최대 센터 거리를 A max 아래 표에서 확인하십시오.
 핸들 길이가 길거나 부하가 큰 경우에는 보조 브레이싱 부품을 추가할 수 있습니다.
 브레이싱 부품은 조립되지 않은 상태로 배송됩니다.

도면

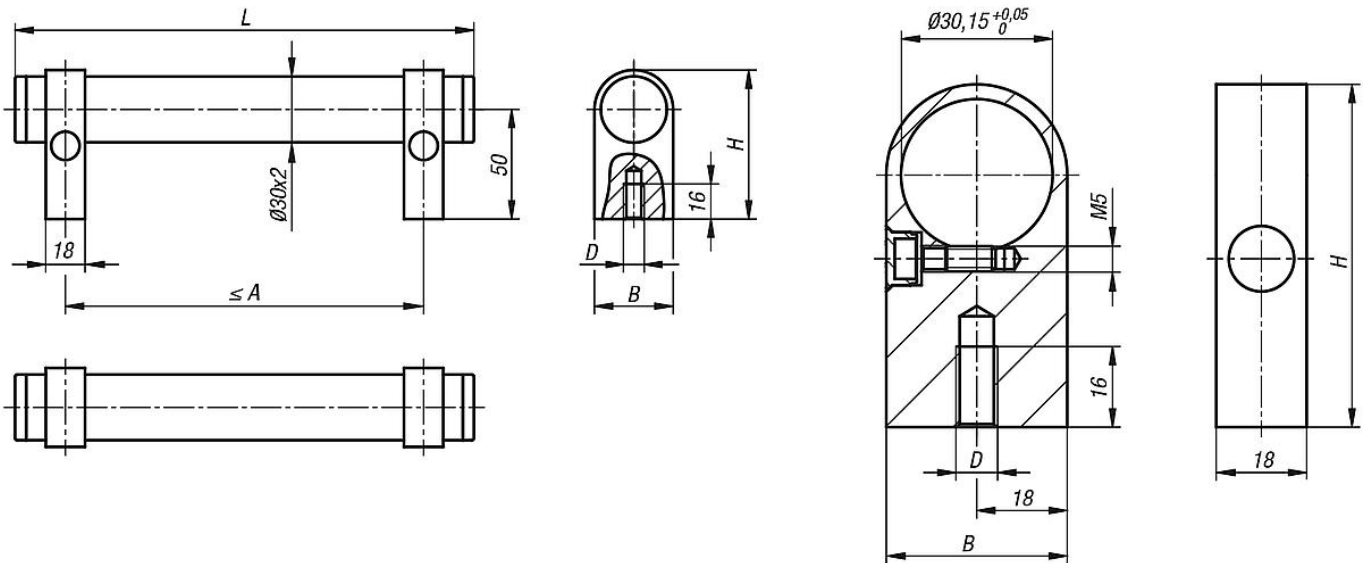

품목 요약

조절형 파이프 핸들

주문 번호	본체 색상	구성품 색상	A max.	B	D	H	L	하중 N
K1018.2503011	자연색 산화처리	자연색 산화처리	220	36	M8	68	250	1000
K1018.3003011	자연색 산화처리	자연색 산화처리	270	36	M8	68	300	1000
K1018.4003011	자연색 산화처리	자연색 산화처리	370	36	M8	68	400	1000
K1018.5003011	자연색 산화처리	자연색 산화처리	470	36	M8	68	500	1000
K1018.6003011	자연색 산화처리	자연색 산화처리	570	36	M8	68	600	1000
K1018.2503012	자연색 산화처리	검정 산화 처리	220	36	M8	68	250	1000

알루미늄 튜브 그립, 조절 가능

품목 요약

주문 번호	본체 색상	구성품 색상	A max.	B	D	H	L	하중 N
K1018.3003012	자연색 산화처리	검정 산화 처리	270	36	M8	68	300	1000
K1018.4003012	자연색 산화처리	검정 산화 처리	370	36	M8	68	400	1000
K1018.5003012	자연색 산화처리	검정 산화 처리	470	36	M8	68	500	1000
K1018.6003012	자연색 산화처리	검정 산화 처리	570	36	M8	68	600	1000

브레이싱 부품

주문 번호	본체 색상	B	D	H
K1018.08301	자연색 산화처리	36	M8	68
K1018.08302	검정 산화 처리	36	M8	68