

스프링 플런저 머리 있는 타입

품목 설명/제품 이미지



설명

재질:
 캐삭강 또는 스테인레스 스틸.

표면 마무리:
 스틸 검정 산화.
 스테인레스 스틸 소재.
 스틸 또는 스테인레스 스틸 볼 매번 경화, 소재.

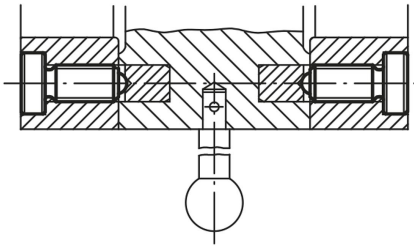

도면

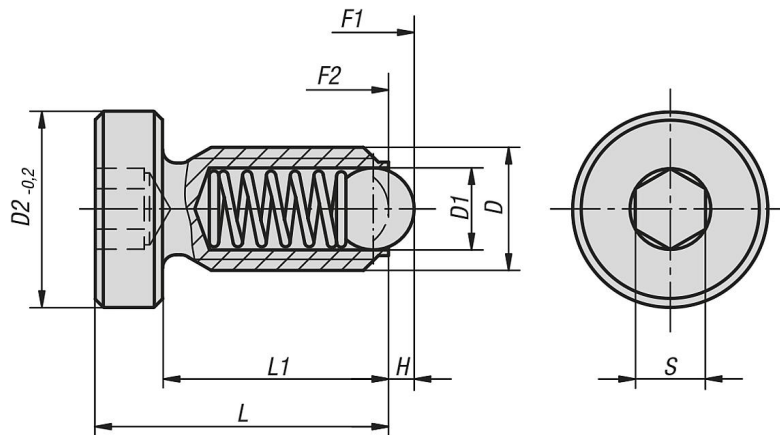

품목 요약

헤드 스프링 플런저

주문 번호	본체 재질	D	D1	D2	H	L	L1	S	시작 탄성 F1 약. N	탄성 종료 F2 약. N
K0336.04	캐삭강	M4	2,5	7	0,8	13	10	2	4	10
K0336.05	캐삭강	M5	3	8,5	0,9	17	13	2,5	6	11
K0336.06	캐삭강	M6	3,5	10	1	16	12	3	9	13
K0336.08	캐삭강	M8	5	13	1,5	21	16	4	15	30
K0336.10	캐삭강	M10	6	16	2	26	20	5	20	40
K0336.12	캐삭강	M12	8	18	2,5	32	25	6	30	55
K0336.041	스테인레스 스틸	M4	2,5	7	0,8	13	10	2	4	10
K0336.051	스테인레스 스틸	M5	3	8,5	0,9	17	13	2,5	6	11
K0336.061	스테인레스 스틸	M6	3,5	10	1	16	12	3	9	13
K0336.081	스테인레스 스틸	M8	5	13	1,5	21	16	4	15	30
K0336.101	스테인레스 스틸	M10	6	16	2	26	20	5	20	35
K0336.121	스테인레스 스틸	M12	8	18	2,5	32	25	6	30	55

스프링 플런저 머리 있는 타입

품목 요약
